

PERMASTEEL ■[®]

Self-Watering Planter Box

Use & Care Guide

Model number: **PGB-50004 & PGB-50014**

IMPORTANT, RETAIN FOR FUTURE REFERENCE: READ CAREFULLY

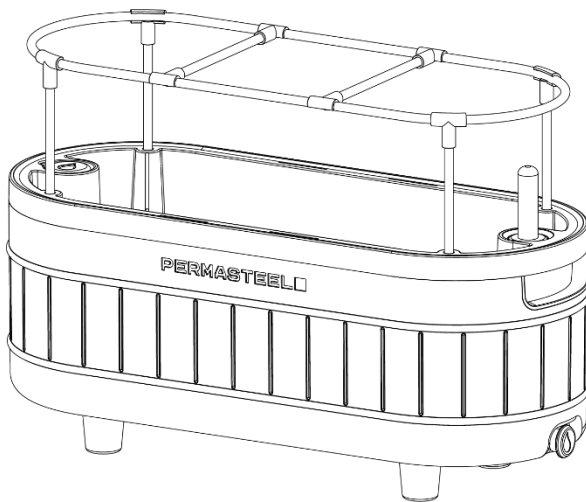

Scan QR Code for Video
Assembly Instructions

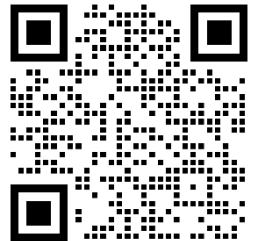

Thank you for purchasing your new planter box from Permasteel.
We hope you enjoy your product.

If you have any questions, please call us at **1-888-287-0735**
or visit us at **www.permasteel.life**

Table of content

Important Information	2
Parts List	3
Hardware	5
Assembly Steps	6
Care & Maintenance	15
Limited Warranty Information	16
Spanish Manual	18
French Manual	35

Important Information

Thank you for your purchase of our Planter Box. We sincerely hope you will enjoy using our fine products.

- Please take your time to read the instructions thoroughly and follow each step carefully for a safe and easy assembly.
- Please contact our customer service at 1-888-287-0735 if you have any questions.
- Please keep this manual for future reference.



CAUTION

1. Hand tools only, use of power tools could damage the product.
2. Remove all components and hardware from the box before assembly. Please separate all the hardware and be sure they match with pg 5 of this manual.
3. Please consider recycling all applicable packaging material.

Parts List (1/2)

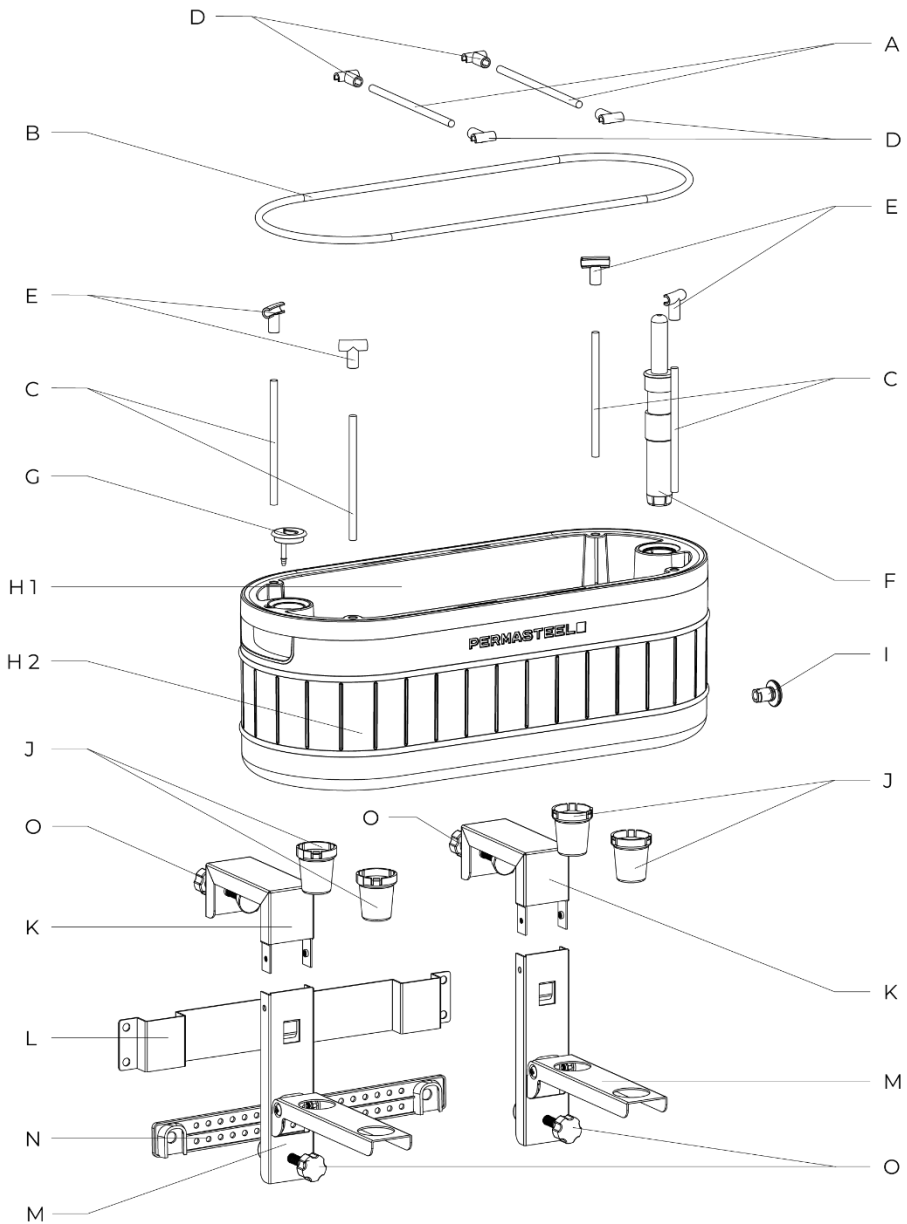

Parts List (2/2)

	Description	Part Numbers	Qty
A	Short Pole	50044525	2
B	Oval Rail	50044725	1
C	Long Pole	50044625	4
D	Straight Connector	50044825	4
E	Curved Connector	50044925	4
F	Water Level Indicator	50044025	1
G	Fill Hole Cap	50043925	1
H 1	Top Planter Box (Black)	50045002	1
	Top Planter Box (Green)	50045038	
	Top Planter Box (Taupe)	50045019	
	Top Planter Box (White)	50045022	
H 2	Bottom Planter Box (Black)	50045102	1
	Bottom Planter Box (Green)	50045138	
	Bottom Planter Box (Taupe)	50045119	
	Bottom Planter Box (White)	50045122	
I	Drain Plug	50040400	1

	Description	Part Numbers	Qty
J	Leg (Black)	50042202	4
	Leg (Green)	50042238	
	Leg (Taupe)	50042219	
	Leg (White)	50042222	
K	Rail Bracket	50045225	2
L	Wall Bracket	50045325	1
M	Mounting Bracket	50045525	2
N	Additional Mounting Bracket	50045425	1
O	Knob Screw with Plastic Pad	50045625	4
AA	M6x35mm Screw	50046100	4
BB	Wall Anchor	50046200	4
CC	M5x10mm screw	50046300	4
	Manual	50049900	1

NOTE: PARTS K, L, M, N, O, AA, BB, AND CC APPLY ONLY TO PGB-50004.

If you are missing any parts or have damaged parts, please call **1-888-287-0735** M-F 8:00-5:00 PST. For replacement parts, visit us at **www.permasteel.life**

Questions?
Scan this code for assistance!



Hardware

NOTE: THIS PAGE APPLIES ONLY TO PGB-50004.

The following hardware is provided in a polybag.

M6x35mm Screw: 4 pcs

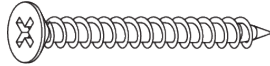

Wall Anchor: 4 pcs

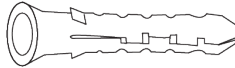

M5x10mm Screw: 4 pcs



Tools

The following tools are required for wall mounting:

- Phillips screwdriver (not provided)
- Power drill with a $\frac{1}{4}$ drill bit (not provided)
- Optional:
 - Levelling tool (not provided)
 - Stud finder (not provided)
 - Tape measure (not provided)
 - Marker (not provided)
 - Hammer (not provided)

Assembly Instructions

Step 1

- Attach the legs (J) to the planter box (H) by aligning the arrow indicators on the legs with the arrow indicators on the planter box base.
- Push the legs (J) in until they fit firmly into the planter box base (H).

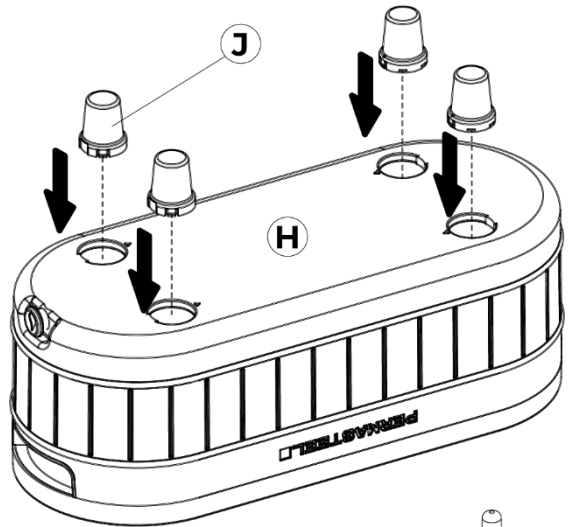
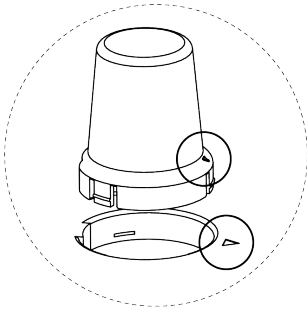

Step 2

- Attach the water level indicator (F) to the planter box (H).

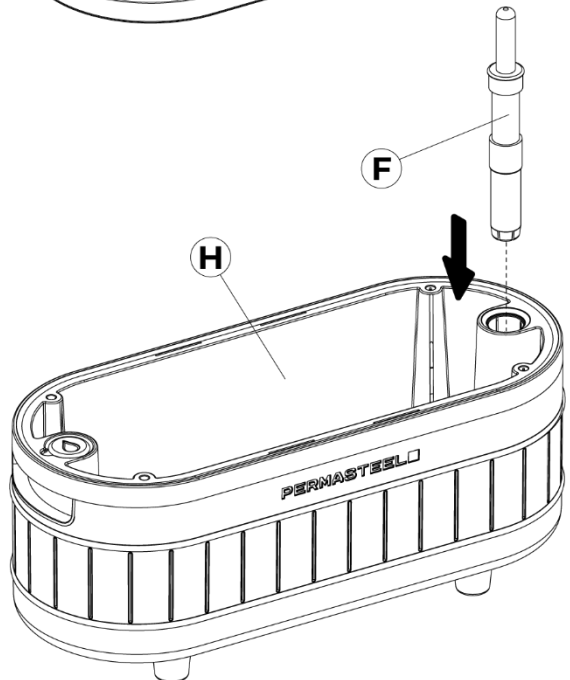

PERMASTEEL®

Step 3

- Attach the long poles (C) to the planter box (H).

Note: Make sure the long poles are fully inserted.

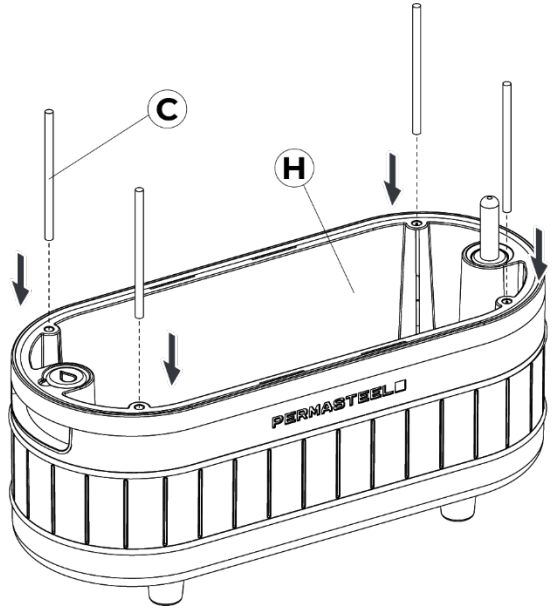

Step 4

- Attach the curved connectors (E) to the long poles (C), ensuring they face toward the center of the planter box.

Note: There are two types of connectors — curved and straight. Be sure to use the correct type.

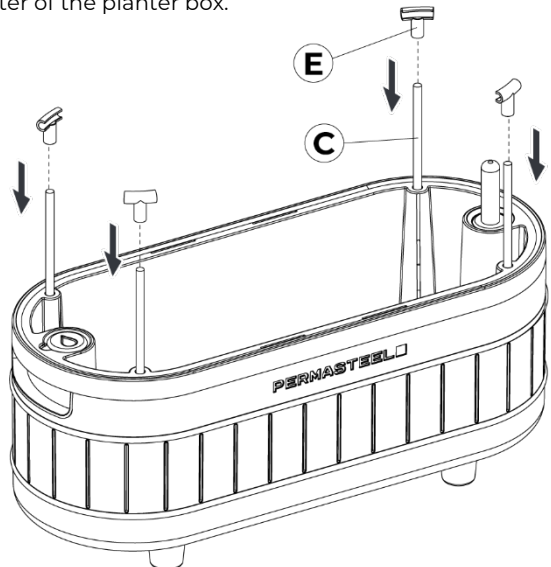
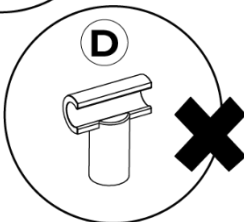
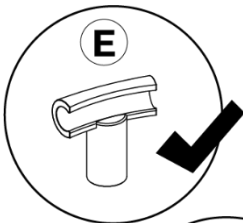

Step 5

- Attach the oval rail (B) to the curved connectors (E).

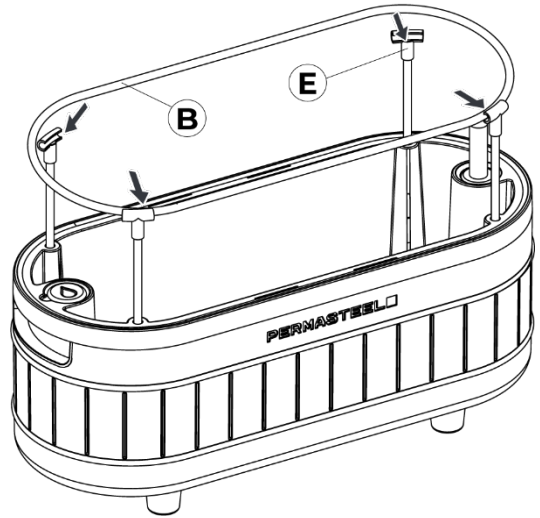

Step 6

- Attach the straight connectors (D) to the short poles (A).
- Attach the pre-assembled straight connectors (D) and short poles (A) to the oval rail (B).

Note: The straight connectors with short poles are optional. They serve as plant dividers and can be used with one, two, or none at all.

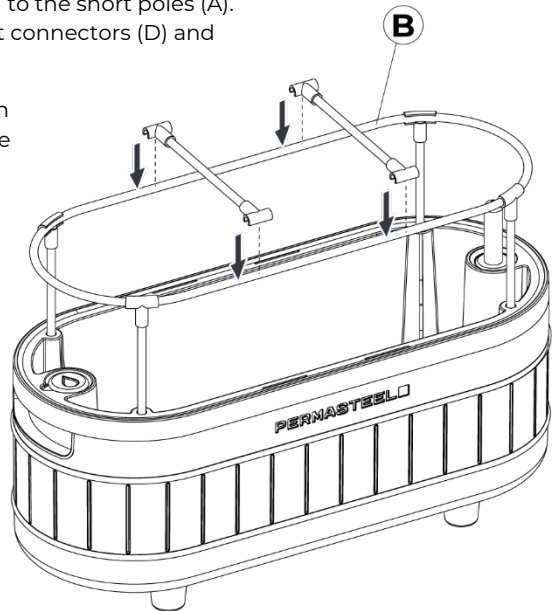
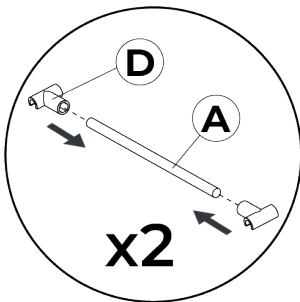

Congratulations!
You have now completed
the planter box assembly.

Mounting Instructions (Balcony Rail)

NOTE: The following steps apply only to PGB-50004.

Step 1

- Unfold the mount brackets (M).
- Attach the rail brackets (K) to the mount brackets (M) with **(4) M5x10mm screws (CC)**.

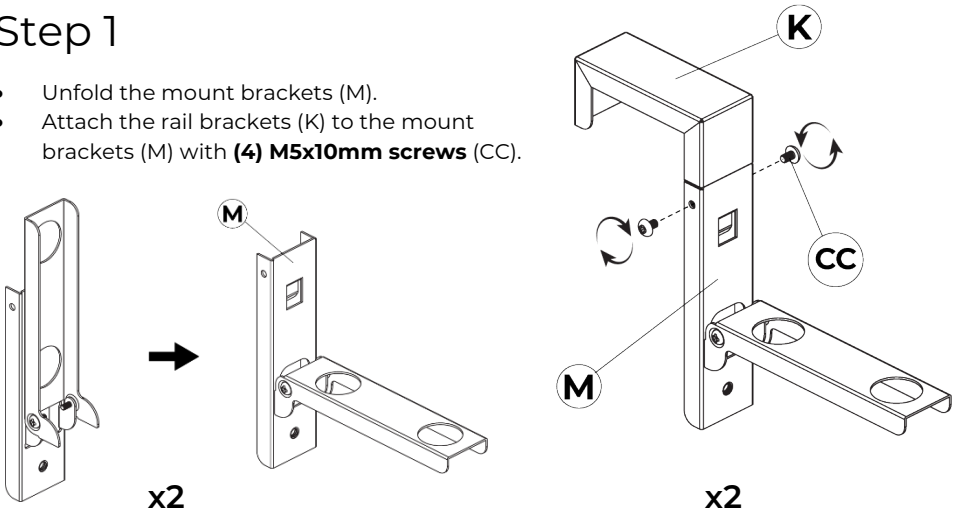

Step 2

- Unscrew the knob screws from the plastic pads (O).
- Install the knob screws and plastic pads (O) to the assembled rail brackets (K) and mount brackets (M) from step 1.

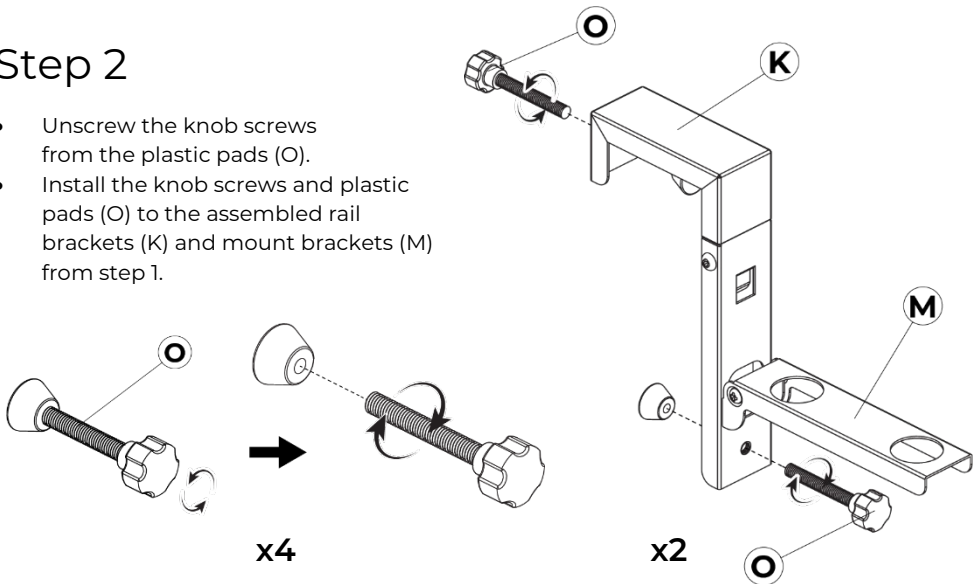

Step 3

- Attach the additional mounting bracket (N) to the plastic pads of the bottom knob screws (O) by sliding it into place.

Note: The additional mounting bracket (N) is optional. However, if there is limited contact surface for the plastic pads of the bottom knob screws (O), it is recommended to use the bracket to help stabilize the connection.

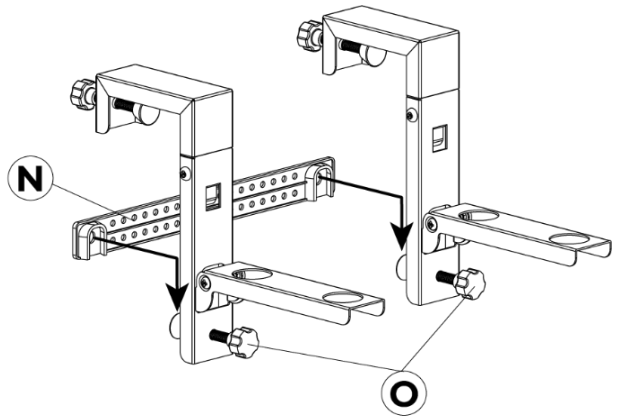

Step 4

- Adjust the knob screws with plastic pads (O).
- Position the fully assembled rail mount brackets around the balcony rail where you want to attach the planter box.
- Hand-tighten the knob screws (O) until the plastic pads are firmly secured and cannot move. Do not overtighten.

Note: Make sure the fully assembled rail mount brackets are securely installed before use.

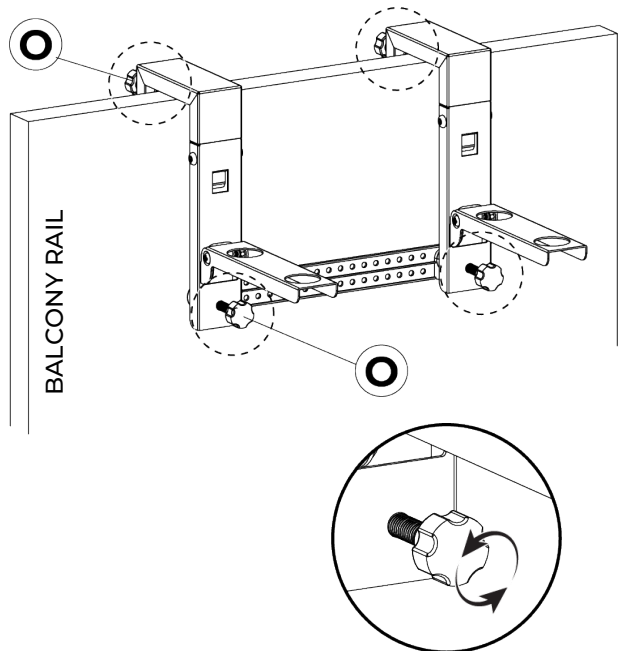

Step 5

- Attach the fully assembled planter box to the secured rail mount brackets by aligning the feet with the holes on the mount brackets (M).

Note: Make sure the fully assembled rail mount brackets are stable and the planter box is securely mounted before use.

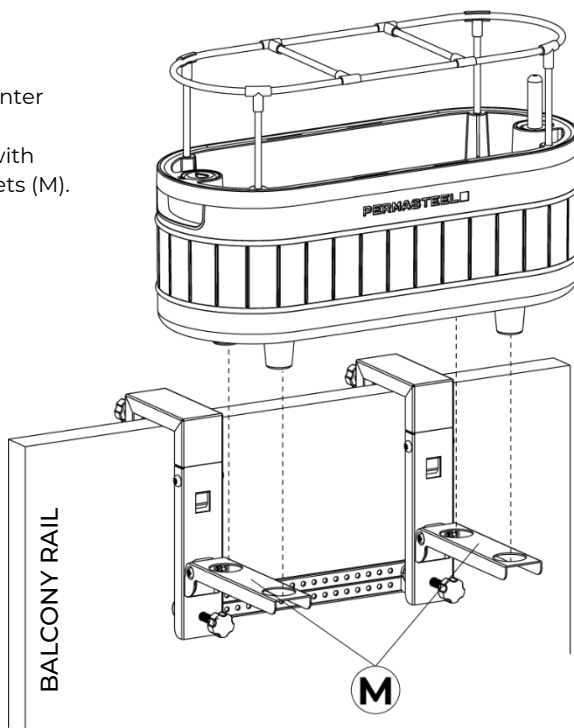

- Congratulations! You have successfully attached the planter box to the balcony rail.

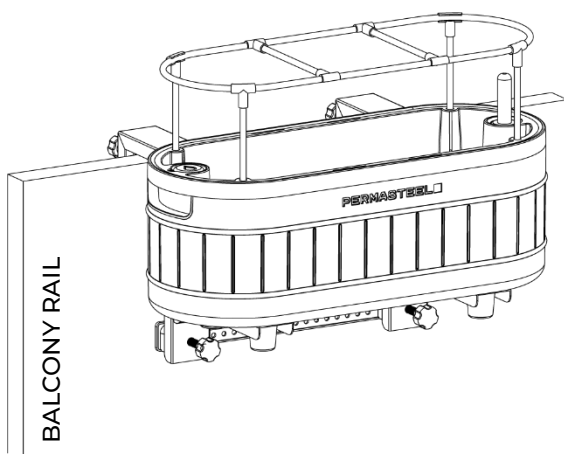

Mounting Instructions (Wall)

NOTE: THE FOLLOWING STEPS APPLY ONLY TO PGB-50004.

Step 1

- Place the wall bracket (L) against the wall at your chosen spot. Mark the wall through the four holes on the bracket.
- Drill pilot holes at the marked points.

Note: When drilling the pilot holes, the correct size for the drilled holes is 1/4". Make sure the wall bracket is level before drilling the pilot holes.

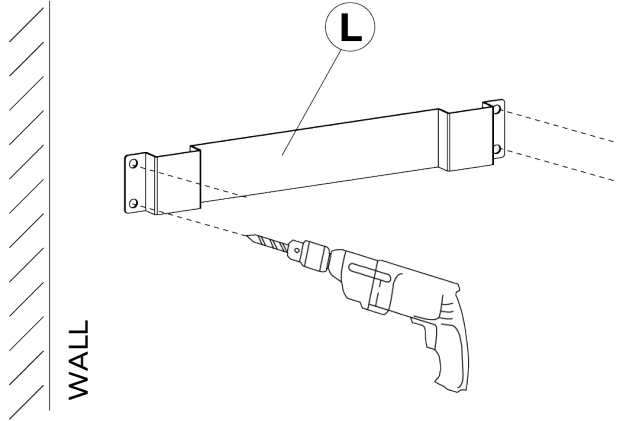

Step 2

- Insert the (4) wall anchors (BB) into the pre-drilled pilot holes until they are flush with the wall.
- Secure the wall bracket (L) to the wall using the (4) M6x35mm screws (AA).

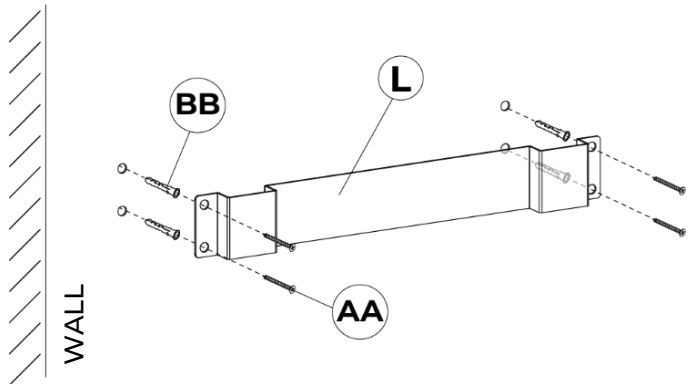

Step 3

- Unfold the mount brackets (M).

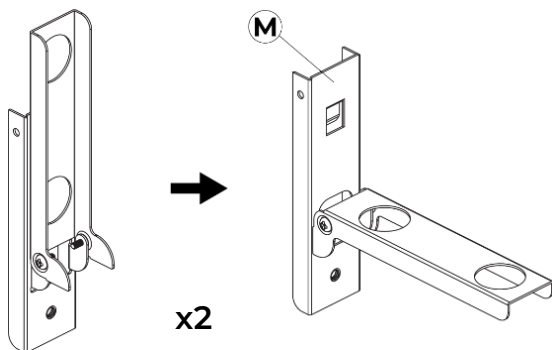

Step 4

- Unscrew the knob screws from the plastic pads (O).
- Install the knob screws and plastic pads (O) to the mount brackets (M).
- Move the installed knob screws and plastic pads (O) all the way forward to provide enough clearance for the plastic pads from the wall.

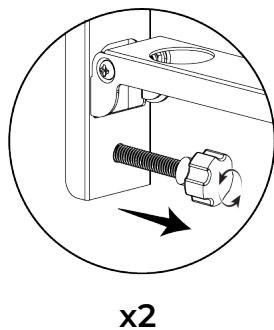
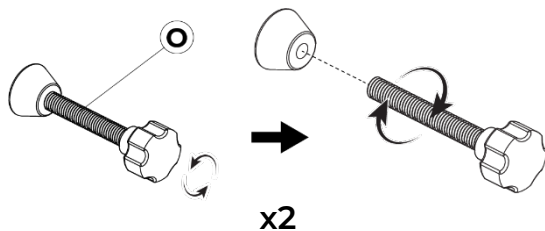
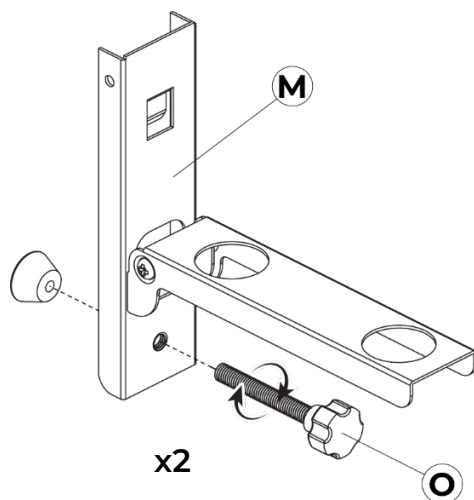

Step 5

- Attach the mount brackets (M) to the wall bracket (L) as shown. Make sure they are fully inserted and securely in place.
- Hand-tighten the knob screws (O) until the plastic pads are firmly secured and cannot move. Do not overtighten.

Note: Make sure the fully assembled wall mount brackets are securely installed before use.

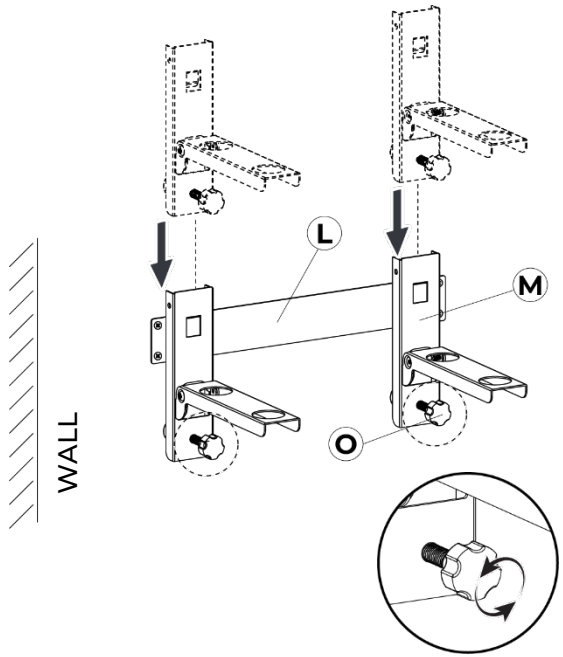

Step 6

- Attach the fully assembled planter box to the secured mount brackets (M) by aligning the feet with the holes on the mount brackets (M).

Congratulations!
You have successfully attached the planter box to the wall.

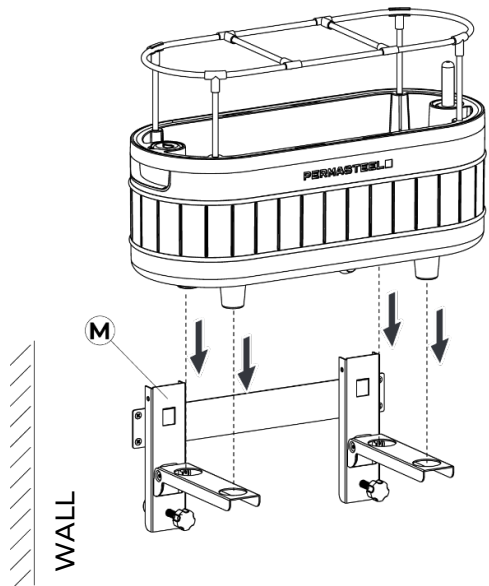

Care & Maintenance

Our storage and maintenance recommendations prioritize preserving the soil's vitality, aligning with the planter box's main function.

- Fill the planter box's internal planter with potting soil (approximately 0.2 cu. ft. / 5 dry quarts).
- When the water level indicator reaches the **third droplet mark**, stop adding water and close the fill hole cover to avoid overwatering. (At the third droplet mark, the water level sits just above the wicking platform.)
- The top layer of soil may appear dry during the first week after planting. Water as usual during this period to support root development.
- Leaving the planter box outside when the temperature drops below freezing is also fine. The soil microbes can enter a state of dormancy or slow down their metabolic activity. Freezing can impact microbial communities, but many can resume activity when temperatures rise again, contributing to soil health and nutrient cycling.
- To preserve your planter box's soil health outdoors in warm weather without plants, keep the soil adequately moist to support microbial activity. Top-dress with organic matter to provide a food source for the microbes.
NOTE: Do not leave your garden bed with dry soil exposed to hot temperatures and direct sunlight, especially when it's not in use.
- For further care & maintenance tips or questions, please call customer service at **1-888-287-0735** M-F 8:00AM-5:00PM Pacific Time, email us at **service@permasteel.life**, or visit us at **www.permasteel.life**

Limited Warranty

PERMASTEEL INC. guarantees that this Product shall be free from defects in workmanship and materials for a period of 90 Days from the date of the original purchase.

Our obligation under this warranty shall be limited to the replacement of parts during the warranty period. Our liability shall not extend beyond the replacement of parts.

This warranty excludes normal wear & tear such as paint loss, discoloration and rust on the product, parts and components. This warranty also excludes any damage arising from any of the following: negligent use or misuse of the Product, use contrary to this User's Manual or alterations by anyone.

The warranty is valid only for original purchasers with proof of purchase from authorized retailers. Products purchased second-hand or from unauthorized retailers are not covered. It is the purchaser's responsibility to verify that the retailer is authorized. All warranty coverage is void if this Product is ever used for commercial or rental purposes; this warranty is valid only in the USA.

This warranty period of 90 Days shall not be extended or renewed for the repair, replacement of parts or compensation for the product. If your Product is defective or otherwise requires parts, please call our Permasteel Customer Service at **1-888-287-0735, between 8:00 a.m. to 5:00 p.m. PST. Email: service@permasteel.life or visit us at www.permasteel.life**

Permasteel Inc. will ship parts free of charge for a period of 30 days from the date of purchase. The consumer is responsible for **shipping & handling and processing** of the warranty claims after 30 days from the purchase date.

Proof of purchase, like purchase receipt, must accompany any service requests.

We hope you enjoy your product
and we are always here for you:

Visit us at: **www.permasteel.life**

Customer Service: **1-888-287-0735**

Email: **service@permasteel.life**

Distributed by
Permasteel Inc.
100 Exchange Place
Pomona,
CA 91768

Designed in California.

PERMASTEEL ®

Jardinera con sistema de riego automático

Guía de uso y mantenimiento

Número de modelo: **PGB-50004 & PGB-50014**

IMPORTANTE, CONSÉRVELO PARA FUTURAS CONSULTAS: LEA ATENTAMENTE

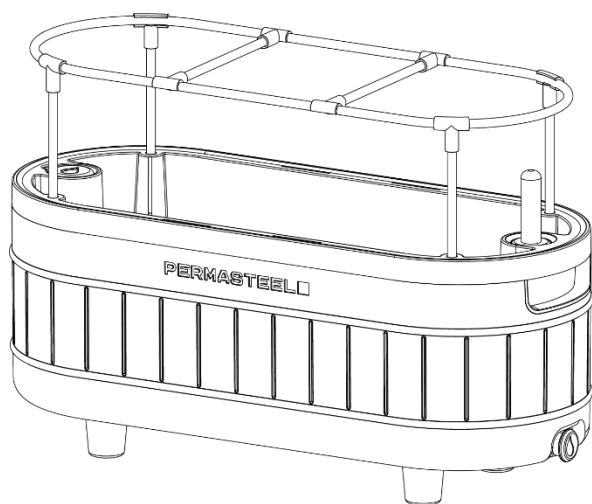

Escanee el código QR
para ver las instrucciones
de montaje en video

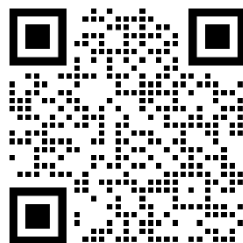

Gracias por adquirir su nueva jardinera de Permasteel.
Esperamos que disfrute de su producto.

Si tiene alguna pregunta, llámenos al **1-888-287-0735**
o visítenos en **www.permasteel.life**

Tabla de contenidos

Información importante	19
Lista de partes	20
Paquete de tornillos	22
Instrucciones de montaje	23
Cuidado y mantenimiento	32
Información de garantía limitada	33

Información importante

Gracias por adquirir nuestra maceta. Esperamos sinceramente que disfrute utilizando nuestros excelentes productos.

- Por favor, tómese su tiempo para leer las instrucciones detenidamente y siga cada paso cuidadosamente para un montaje seguro y fácil.
- Póngase en contacto con nuestro servicio de atención al cliente llamando al 1-888-287-0735 si tiene alguna pregunta.
- Guarde este manual para futuras consultas.



PRECAUCIÓN

1. Sólo herramientas manuales, el uso de herramientas eléctricas podría dañar el producto.
2. Retire todos los componentes y herrajes de la caja antes del montaje. Separe todos los herrajes y asegúrese de que coinciden con la pg 22 de este manual.
3. Considere la posibilidad de reciclar todo el material de embalaje.

Lista de partes (1/2)

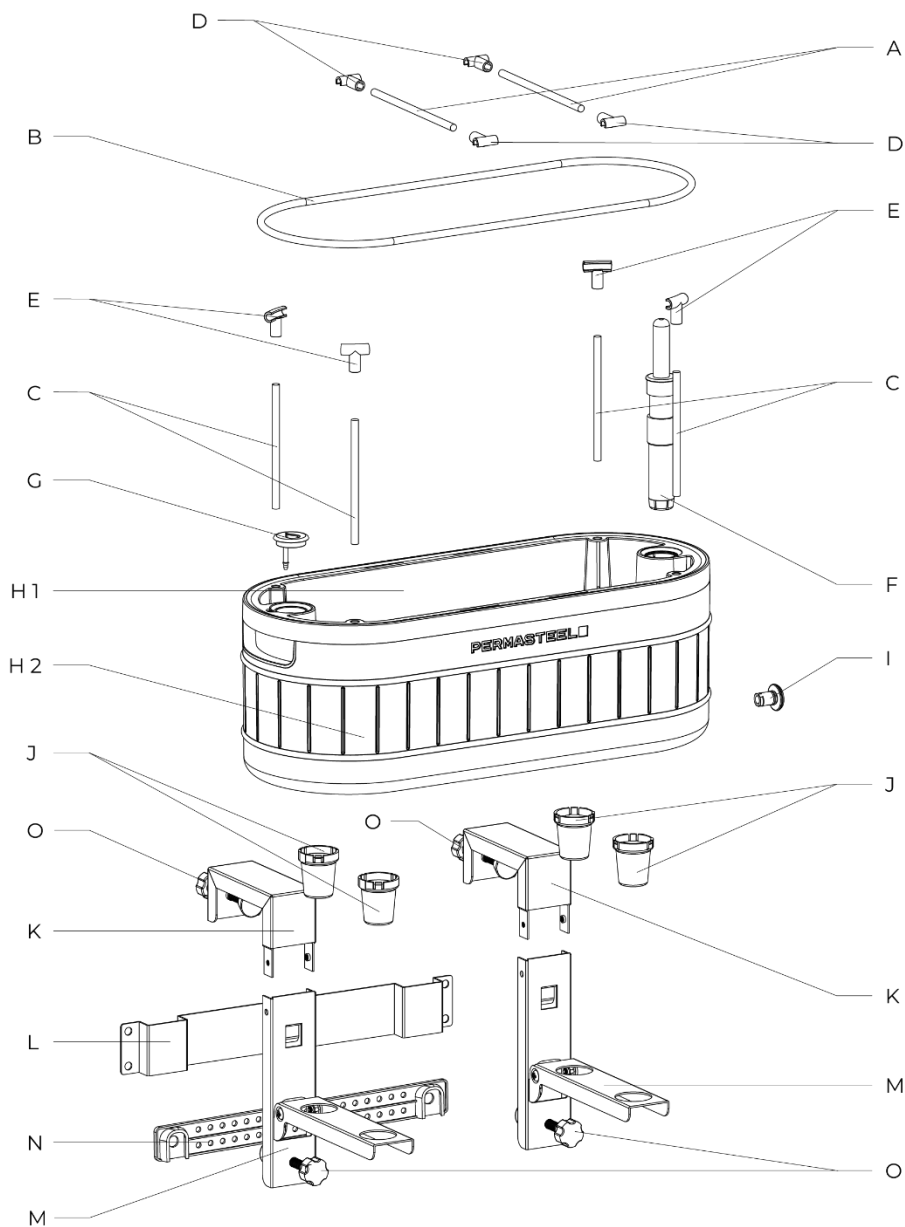

Lista de partes (2/2)

	Descripción	Número de pieza	Cant.
A	Poste corto	50044525	2
B	Raíl ovalado	50044725	1
C	Poste largo	50044625	4
D	Conector recto	50044825	4
E	Conector curvo	50044925	4
F	Indicador de nivel de agua	50044025	1
G	Tapón del agujero de llenado	50043925	1
H 1	Jardinera superior (negro)	50045002	1
	Jardinera superior (verde)	50045038	
	Jardinera superior (gris pardo)	50045019	
	Jardinera superior (blanco)	50045022	
H 2	Jardinera inferior (negro)	50045102	1
	Jardinera inferior (verde)	50045138	
	Jardinera inferior (gris pardo)	50045119	
	Jardinera inferior (blanco)	50045122	

	Descripción	Número de pieza	Cant.
I	Tapón de drenaje	50040400	1
J	Pata (negro)	50042203	4
	Pata (verde)	50042238	
	Pata (gris pardo)	50042219	
	Pata (blanco)	50042222	
K	Soporte para riel	50045225	2
L	Soporte de pared	50045325	1
M	Soporte de montaje	50045525	2
N	Soporte de montaje adicional	50045425	1
O	Tornillo de pomo con almohadilla de plástico	50045625	4
AA	Tornillo M6x35mm	50046100	4
BB	Anclaje de pared	50046200	4
CC	Tornillo M5x10mm	50046300	4
	Manual	50049900	1

NOTA: LAS PIEZAS K, L, M, N, O, AA, BB Y CC SOLO SE APLICAN AL MODELO PGB-50004.

¿Tiene preguntas?
Escanee este código
para obtener ayuda.



Si le falta alguna pieza o tiene piezas dañadas, llame al **1-888-287-0735**, de lunes a viernes de 8:00am a 5:00pm, hora estándar del Pacífico. Para piezas de repuesto, visítenos en www.permasteel.life

Paquete de tornillos

NOTA: ESTA PÁGINA SOLO SE APLICA AL MODELO PGB-50004.

La siguiente tornillería se incluye en una bolsa de plástico.

Tornillo M6x35mm: 4 pzs

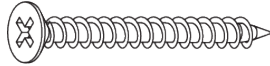

Anclaje de pared: 4 pzs

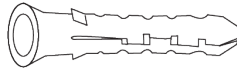

Tornillo M5x10mm: 4 pzs



Herramientas

Para el montaje en la pared se necesitan las siguientes herramientas:

- Destornillador Phillips (no suministrado)
- Taladro eléctrico con broca de ¼ (no suministrada)
- Opcional:
 - Herramienta de nivelación (no suministrada)
 - Localizador de espárragos (no suministrado)
 - Cinta métrica (no suministrada)
 - Marcador (no suministrado)
 - Martillo (no suministrado)

Instrucciones de montaje

Paso 1

- Fije las patas (J) a la jardinera (H) alineando las flechas indicadoras de las patas con las flechas indicadoras de la base de la jardinera.
- Empuje las patas (J) hasta que encajen firmemente en la base de la jardinera (H).

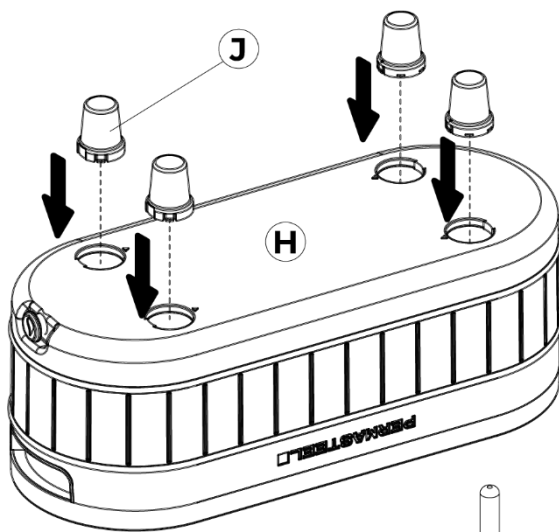
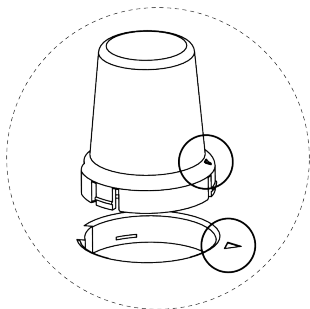

Paso 2

- Fije el indicador de nivel de agua (F) a la jardinera (H).

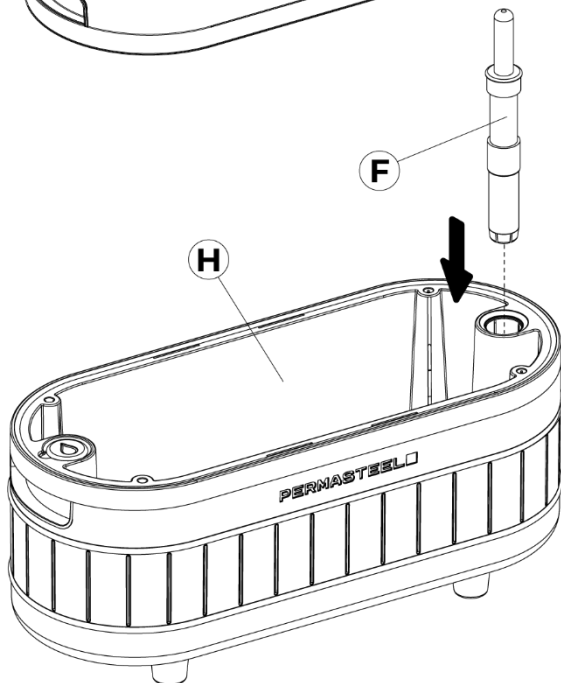

Paso 3

- Fije los postes largos (C) a la jardinera (H).

Nota: Asegúrese de que los postes largos estén completamente insertados.

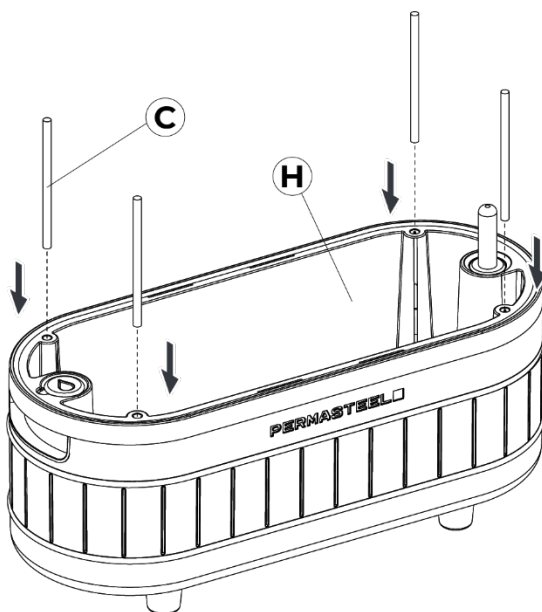

Paso 4

- Fije los conectores curvos (E) a los postes largos (C), asegurándose de que queden orientados hacia el centro de la jardinera.

Nota: Hay dos tipos de conectores: curvos y rectos. Asegúrese de utilizar el tipo correcto.

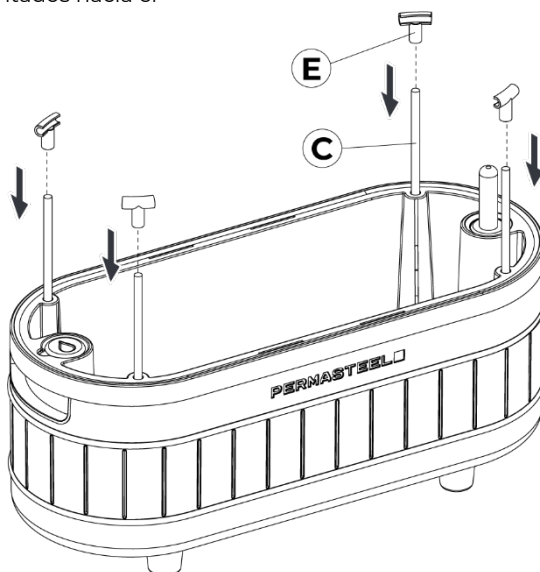
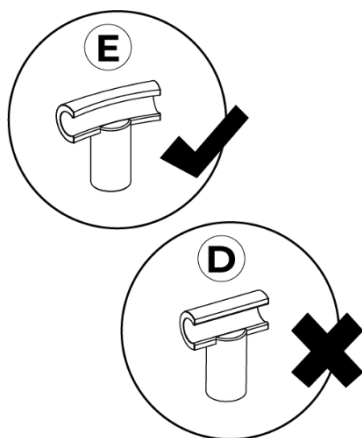

Paso 5

- Fije el riel ovalado (B) a los conectores curvos (E).

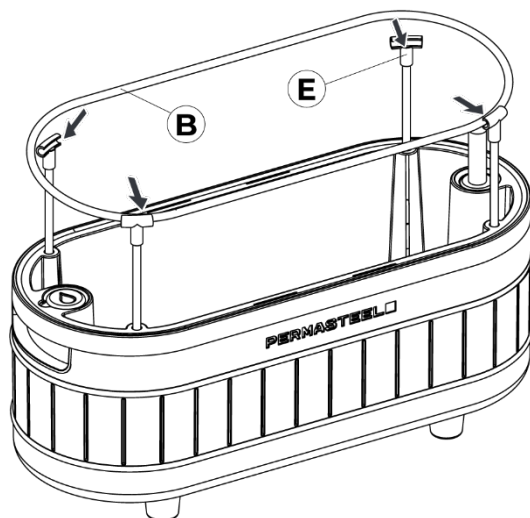

Paso 6

- Fije los conectores rectos (D) a los postes cortos (A).
- Fije los conectores rectos (D) y los postes cortos (A) premontados al riel ovalado (B).

Nota: Los conectores rectos con postes cortos son opcionales. Sirven como divisores de plantas y se pueden utilizar con uno, dos o ninguno.

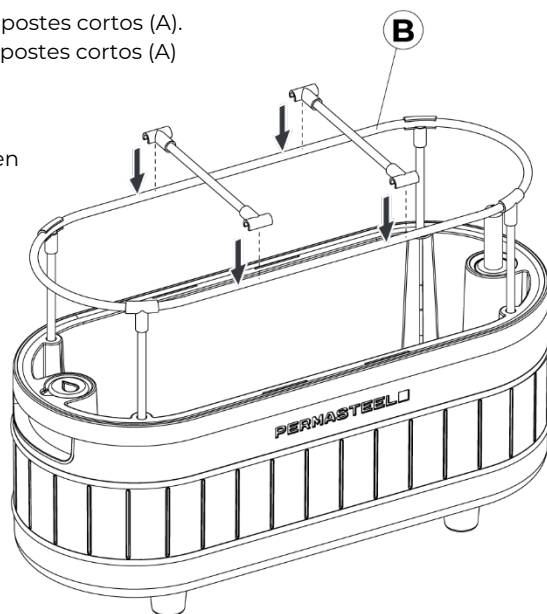
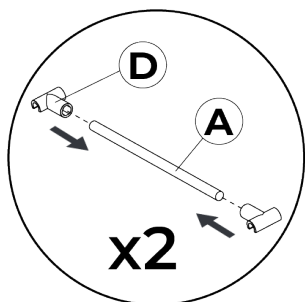

¡Enhorabuena!
Ya ha completado el
montaje de la jardinera.

Instrucciones de montaje (barandilla de balcón)

NOTA: LOS SIGUIENTES PASOS SOLO SE APLICAN AL MODELO PGB-50004.

Paso 1

- Despliegue los soportes de montaje (M).
- Fije los soportes de la barandilla (K) a los soportes de montaje (M) con **(4) tornillos M5x10 mm (CC)**.

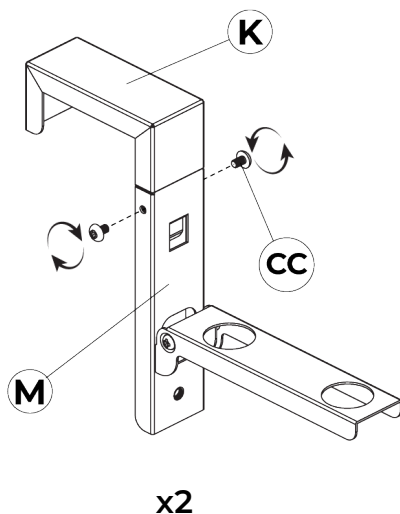
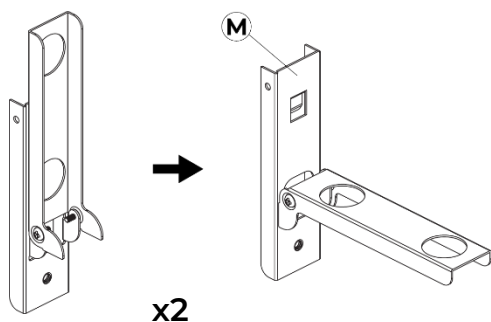

Paso 2

- Desatornille los tornillos de los pomos de las almohadillas de plástico (O).
- Instale los tornillos de los pomos y las almohadillas de plástico (O) en los soportes para barandilla (K) y los soportes de montaje (M) ensamblados en el paso 1.

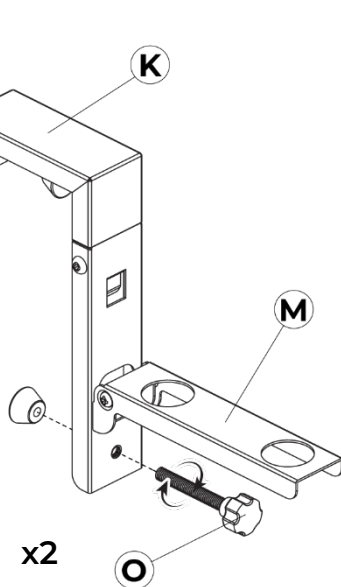
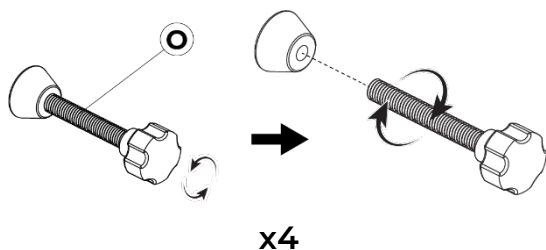

Paso 3

- Fije el soporte de montaje adicional (N) a las almohadillas de plástico de los tornillos de los pomos inferiores (O) deslizando hasta que encaje en su sitio.

Nota: El soporte de montaje adicional (N) es opcional. Sin embargo, si la superficie de contacto de las almohadillas de plástico de los tornillos de los pomos inferiores (O) es limitada, se recomienda utilizar el soporte para ayudar a estabilizar la conexión.

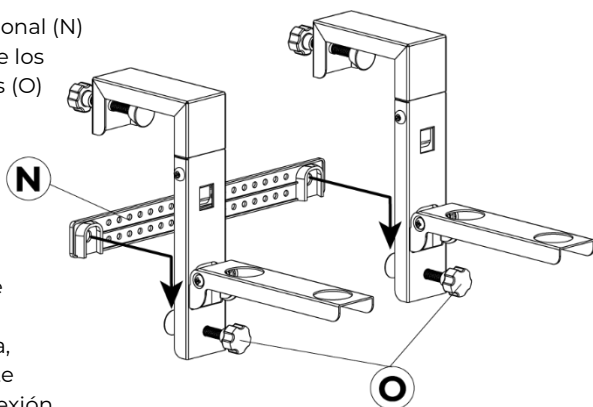

Paso 4

- Ajuste los tornillos de los pomos con almohadillas de plástico (O).
- Coloque los soportes de montaje para barandilla completamente montados alrededor de la barandilla del balcón donde desee fijar la jardinera.
- Apriete a mano los tornillos de los pomos (O) hasta que las almohadillas de plástico queden bien fijadas y no se puedan mover. No apriete en exceso.

Nota: Asegúrese de que los soportes de montaje para barandillas completamente montados estén bien instalados antes de utilizarlos.

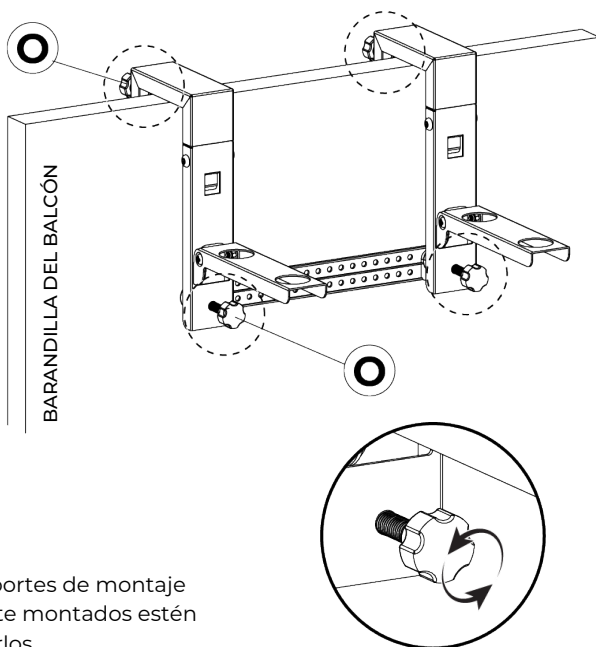

Paso 5

- Fije la jardinera completamente montada a los soportes de montaje en barandilla fijados alineando las patas con los agujeros de los soportes de montaje (M).

Nota: Asegúrese de que los soportes de montaje en barandilla completamente montados estén estables y que la jardinera esté bien fijada antes de usarla.

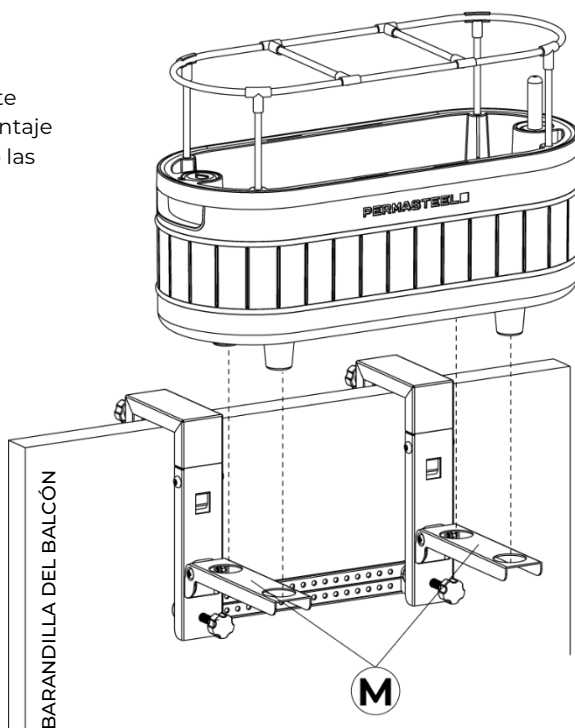

- ¡Enhorabuena!
Ha fijado correctamente la jardinera a la barandilla del balcón.

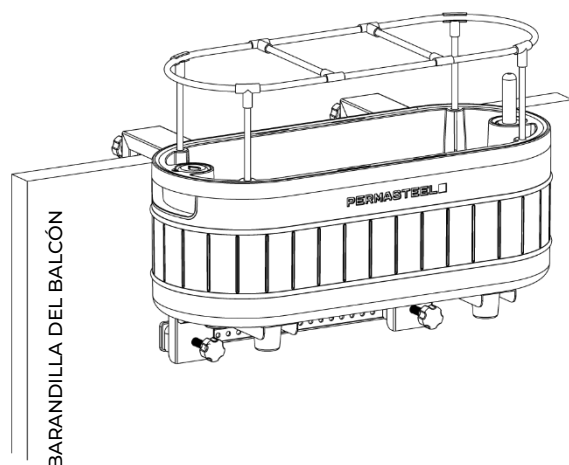

Instrucciones de montaje (pared)

NOTA: LOS SIGUIENTES PASOS SOLO SE APLICAN AL MODELO PGB-50004.

Paso 1

- Coloque el soporte de pared (L) contra la pared en el lugar elegido. Marque la pared a través de los cuatro agujeros del soporte.
- Taladre agujeros piloto en los puntos marcados.

Nota: Al taladrar los agujeros piloto, el tamaño correcto para los agujeros taladrados es de 1/4". Asegúrese de que el soporte de pared esté nivelado antes de taladrar los agujeros piloto.

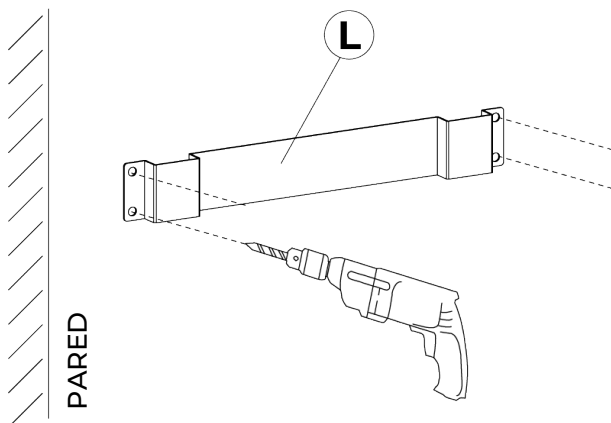

Paso 2

- Inserte los (4) **anclajes de pared** (BB) en los agujeros piloto pretaladrados hasta que queden al ras con la pared.
- Fije el soporte de pared (L) a la pared con los (4) **tornillos M6x35 mm** (AA).

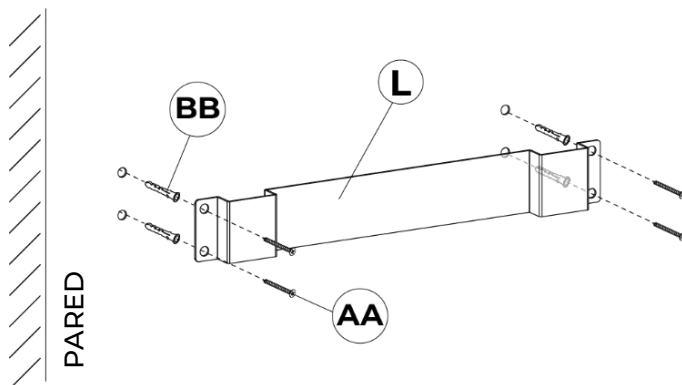

Paso 3

- Despliegue los soportes de montaje (M).

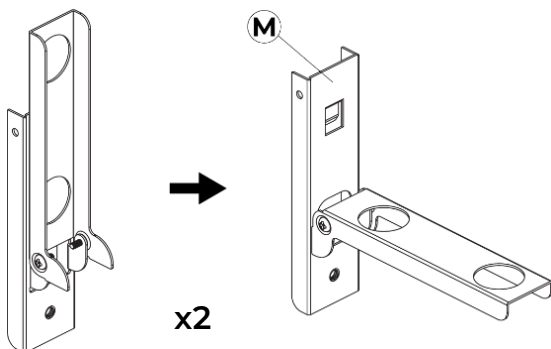

Paso 4

- Desatornille los tornillos de los pomos de las almohadillas de plástico (O).
- Instale los tornillos de los pomos y las almohadillas de plástico (O) en los soportes de montaje (M).
- Mueva los tornillos del pomo instalado y las almohadillas de plástico (O) completamente hacia delante para proporcionar suficiente espacio libre entre las almohadillas de plástico y la pared.

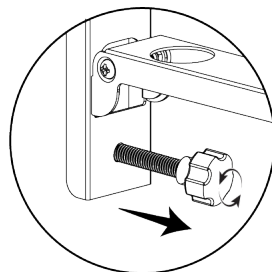
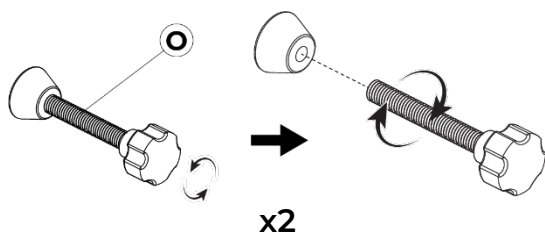
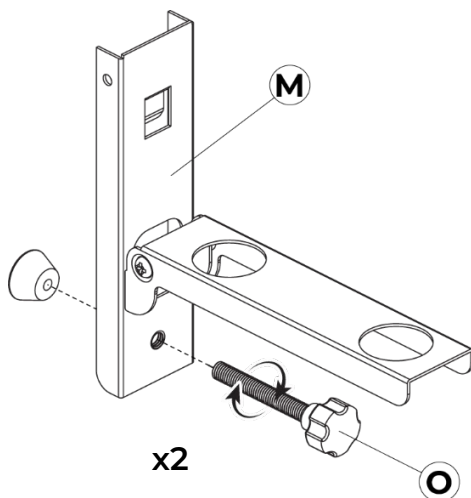

Paso 5

- Fije los soportes de montaje (M) al soporte de pared (L) como se muestra. Asegúrese de que estén completamente insertados y bien fijados.
- Apriete a mano los tornillos de los pomos (O) hasta que las almohadillas de plástico queden bien fijadas y no se puedan mover. No apriete en exceso.

Nota: Asegúrese de que los soportes de montaje en pared completamente ensamblados estén bien instalados antes de utilizarlos.

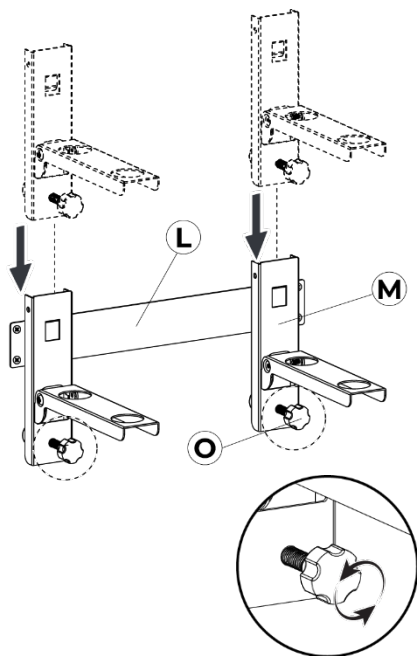
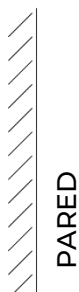

Paso 6

- Fije la jardinera completamente montada a los soportes de montaje (M) alineando las patas con los agujeros de los soportes de montaje (M).

¡Enhorabuena!
Ha fijado correctamente
la jardinera a la pared.

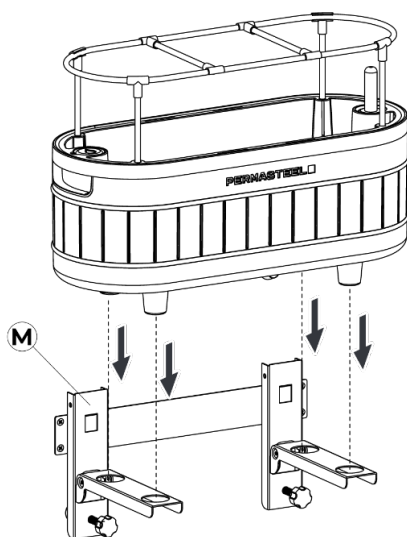

Cuidado y mantenimiento

Nuestras recomendaciones de almacenamiento y mantenimiento dan prioridad a preservar la vitalidad de la tierra, en consonancia con la función principal de la jardinera.

- Llene la jardinera interna de la jardinera con tierra para macetas (aproximadamente 0,2 pies cúbicos / 5 cuartos de galón secos).
- Cuando el indicador del nivel de agua llegue a la "marca de la tercera gota", deje de añadir agua y cierre la tapa del agujero de llenado para evitar el riego excesivo. (En la marca de la tercera gota, el nivel de agua se sitúa justo por encima de la plataforma de mecha).
- La capa superior del suelo puede parecer seca durante la primera semana tras la plantación. Riegue como de costumbre durante este periodo para favorecer el desarrollo de las raíces.
- También puede dejar la jardinera en el exterior cuando la temperatura descienda por debajo del punto de congelación. Los microbios del suelo pueden entrar en un estado de latencia o ralentizar su actividad metabólica. La congelación puede afectar a las comunidades microbianas, pero muchas pueden reanudar su actividad cuando las temperaturas vuelven a subir, contribuyendo a la salud del suelo y al ciclo de los nutrientes.
- Para preservar la salud del suelo de tu jardinera en el exterior cuando hace calor y no hay plantas, mantén el suelo suficientemente húmedo para favorecer la actividad microbiana. Añada materia orgánica para proporcionar una fuente de alimento a los microbios.

NOTA: No deje la tierra seca de su jardinera expuesta a temperaturas elevadas y a la luz solar directa, especialmente cuando no la utilice.

- Para obtener más consejos o preguntas sobre cuidado y mantenimiento, llame al servicio de atención al cliente al **1-888-287-0735** de lunes a viernes de 8:00 a. m. a 5:00 p. m., hora del Pacífico, envíenos un correo electrónico a **service@permasteel.life** o visítenos en **www.permasteel.life**

Garantía limitada

PERMASTEEL INC. garantiza que este producto estará libre de defectos de fabricación y materiales durante un período de 90 días a partir de la fecha de compra original.

Nuestra obligación bajo esta garantía se limitará al reemplazo de piezas durante el período de garantía. Nuestra responsabilidad no se extenderá más allá de la sustitución de piezas.

Esta garantía excluye el desgaste normal, como la pérdida de pintura, la decoloración y la oxidación del producto, las piezas y los componentes. Esta garantía también excluye cualquier daño que surja de cualquiera de los siguientes: uso negligente o mal uso del Producto, uso contrario a este Manual de Usuario o alteraciones por cualquier persona.

La garantía solo es válida para los compradores originales que presenten una prueba de compra de distribuidores autorizados. Los productos comprados de segunda mano o a distribuidores no autorizados no están cubiertos. Es responsabilidad del comprador verificar que el distribuidor esté autorizado. Toda la cobertura de la garantía quedará anulada si este Producto se utiliza alguna vez con fines comerciales o de alquiler; Esta garantía es válida únicamente en los Estados Unidos de América.

Este período de garantía de 90 días no se ampliará ni renovará para la reparación, sustitución de piezas o compensación por el producto. Si su Producto es defectuoso o requiere piezas, llame a nuestro Servicio de atención al cliente de Permasteel al **1-888-287-0735, entre las 8:00 a. m. y las 5:00 p. m. hora del Pacífico Correo electrónico: service@permasteel.life o visítenos en www.permasteel.life**

Permasteel Inc. enviará las piezas sin cargo durante un período de 30 días a partir de la fecha de compra. El consumidor es responsable del **envío, manejo y procesamiento** de las reclamaciones de garantía después de 30 días a partir de la fecha de compra.

La prueba de compra, como el recibo de compra, debe acompañar cualquier solicitud de servicio.

Esperamos que disfrute de su producto y siempre estamos a su disposición:

Visítenos en:

www.permasteel.life

Servicio al cliente:

1-888-287-0735

Correo electrónico:

service@permasteel.life

Distribuido por
Permasteel Inc.
100 Exchange Place
Pomona,
CA 91768

Diseñado en California.

PERMASTEEL ■[®]

Jardinière à arrosage automatique **Guide d'utilisation et d'entretien**

Numéro de modèle : **PGB-50004 & PGB-50014**

IMPORTANT, CONSERVER POUR RÉFÉRENCE FUTURE : LIRE ATTENTIVEMENT

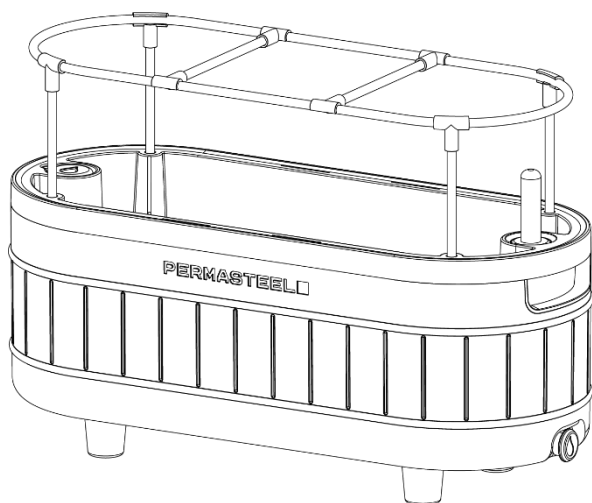

Scannez le code QR pour
obtenir des instructions
d'assemblage vidéo

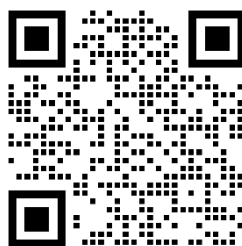

Merci d'avoir acheté votre nouvelle jardinière PermaSteel.
Nous espérons que vous apprécierez votre produit.

Si vous avez des questions, n'hésitez pas à nous appeler au
1-888-287-0735 ou à nous rendre visite à **www.permasteel.life**

Table des matières

Informations importantes	36
Liste des pièces	37
Liste du matériel	39
Étapes d'assemblage	40
Entretien et maintenance	49
Informations sur la garantie limitée	50

Informations importantes

Merci d'avoir acheté notre jardinière. Nous espérons sincèrement que vous prendrez plaisir à utiliser nos produits de qualité.

- Veuillez prendre le temps de lire attentivement les instructions et de suivre chaque étape avec soin pour un assemblage sûr et facile.
- N'hésitez pas à contacter notre service clientèle au 1-888-287-0735 si vous avez des questions.
- Conservez ce manuel pour pouvoir vous y référer ultérieurement.



ATTENTION

1. Outils manuels uniquement, l'utilisation d'outils électriques pourrait endommager le produit.
2. Retirez tous les composants et le matériel de la boîte avant l'assemblage. Séparez toutes les pièces de quincaillerie et assurez-vous qu'elles correspondent à la page 39 de ce manuel.
3. Pensez à recycler tous les matériaux d'emballage.

Liste des pièces (1/2)

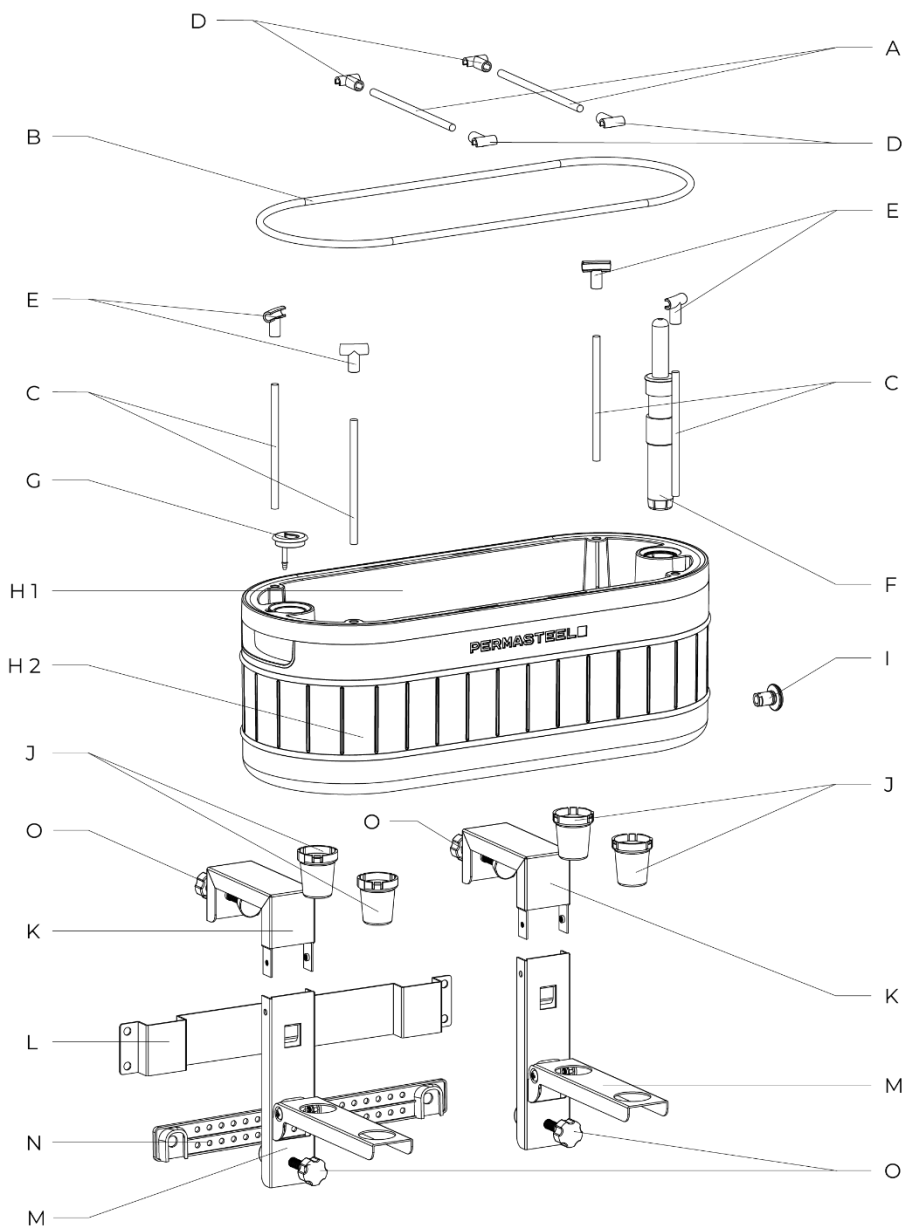

Liste des pièces (2/2)

	Description	Numéro de pièce	Qté
A	Poteau court	50044525	2
B	Rail ovale	50044725	1
C	Poteau long	50044625	4
D	Raccord droit	50044825	4
E	Raccord courbe	50044925	4
F	Indicateur de niveau d'eau	50044025	1
G	Bouchon du trou de remplissage	50043925	1
H 1	Jardinière supérieure (noir)	50045002	1
	Jardinière supérieure (vert)	50045038	
	Jardinière supérieure (taupe)	50045019	
	Jardinière supérieure (blanc)	50045022	
H 2	Jardinière inférieure (noir)	50045102	1
	Jardinière inférieure (vert)	50045138	
	Jardinière inférieure (taupe)	50045119	
	Jardinière inférieure (blanc)	50045122	
I	Bouchon de vidange	50040400	1

	Description	Numéro de pièce	Qté
J	Pied (noir)	50042203	4
	Pied (vert)	50042238	
	Pied (taupe)	50042219	
	Pied (blanc)	50042222	
K	Support pour rail	50045225	2
L	Support mural	50045325	1
M	Support de montage	50045525	2
N	Support de montage supplémentaire	50045425	1
O	Vis à tête bombée avec rondelle en plastique	50045625	4
AA	Vis M6x35mm	50046100	4
BB	Ancre murale	50046200	4
CC	Vis M5x10mm	50046300	4
	Manuel	50049900	1

REMARQUE : les pièces K, L, M, N, O, AA, BB et CC s'appliquent uniquement au modèle PGB-50004.

Vous avez des questions ?
Scannez ce code pour
obtenir de l'aide !



S'il manque des pièces ou si des pièces sont endommagées, veuillez appeler le **1-888-287-0735**, du lundi au vendredi de 8h00 à 17h00, heure normale du Pacifique. Pour obtenir des pièces de rechange, visitez notre site Internet à l'adresse suivante : **www.permasteel.life**

Liste du matériel

REMARQUE : CETTE PAGE S'APPLIQUE UNIQUEMENT AU MODELE PGB-50004.

Le matériel suivant est fourni dans un polybag.

Vis M6x35mm : 4 pièces



Ancre murale : 4 pièces

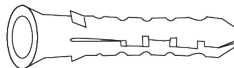

Vis M5x10mm : 4 pièces



Outils

Les outils suivants sont nécessaires pour le montage mural :

- Tournevis Phillips (non fourni)
- Perceuse électrique avec une mèche de ¼ po (non fourni)
- Facultatif:
 - Outil de mise à niveau (non fourni)
 - Détecteur de montants (non fourni)
 - Ruban à mesurer (non fourni)
 - Marqueur (non fourni)
 - Marteau (non fourni)

Instructions de montage

Étape 1

- Fixez les pieds (J) au bac à fleurs (H) en alignant les flèches indiquées sur les pieds avec celles indiquées sur la base du bac à fleurs.
- Enfoncez les pieds (J) jusqu'à ce qu'ils s'enclenchent fermement dans la base du bac à fleurs (H).

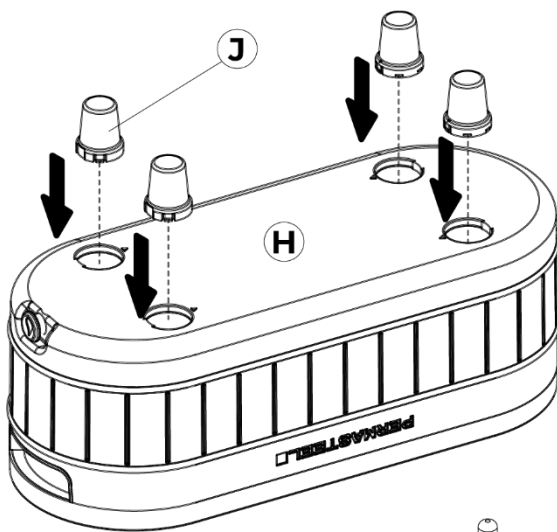
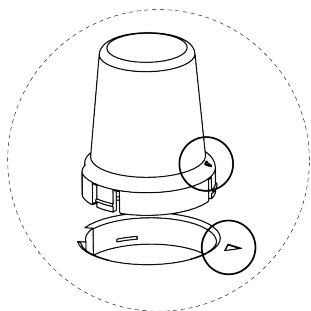

Étape 2

- Fixez l'indicateur de niveau d'eau (F) au bac à fleurs (H).

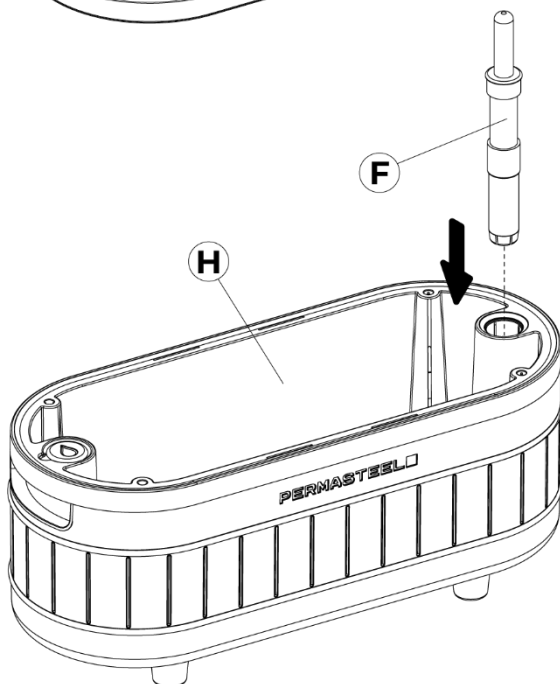

Étape 3

- Fixez les longues tiges (C) au bac à fleurs (H).

Remarque : assurez-vous que les longues tiges sont bien enfoncées.

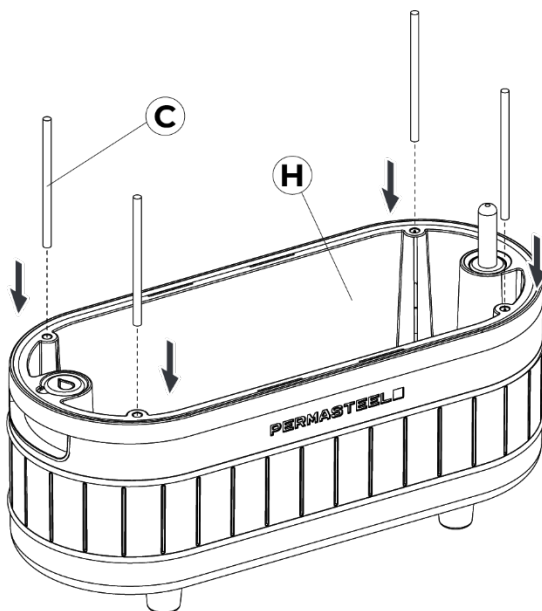

Étape 4

- Fixez les connecteurs courbés (E) aux longues tiges (C), en veillant à ce qu'ils soient orientés vers le centre du bac à fleurs.

Remarque : il existe deux types de connecteurs : courbés et droits. Veillez à utiliser le type approprié.

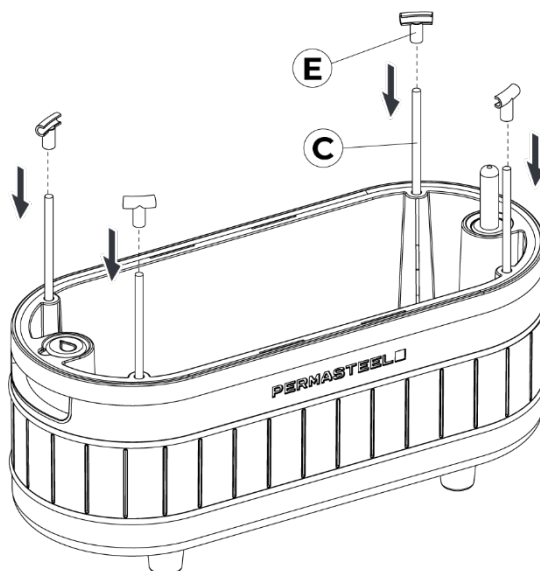
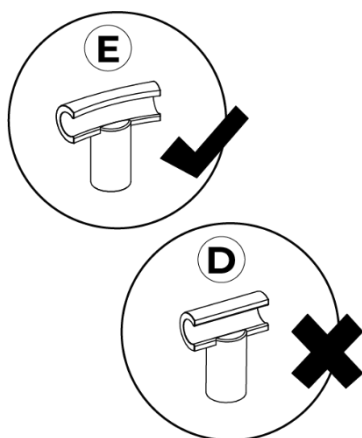

Étape 5

- Fixez le rail ovale (B) aux connecteurs courbés (E).

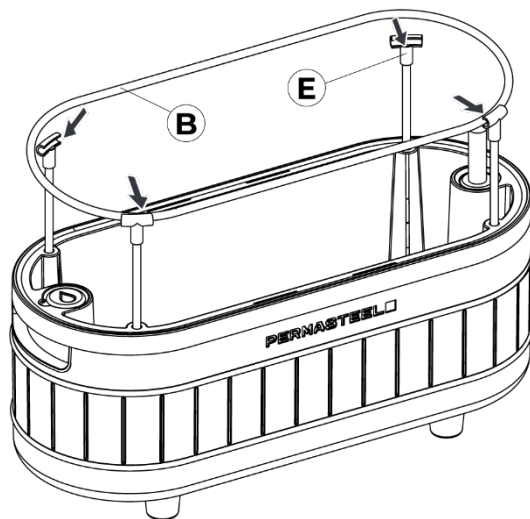

Étape 6

- Fixez les connecteurs droits (D) aux poteaux courts (A).
- Fixez les connecteurs droits préassemblés (D) et les poteaux courts (A) au rail ovale (B).

Remarque : les connecteurs droits avec poteaux courts sont facultatifs. Ils servent de séparateurs de plantes et peuvent être utilisés avec un, deux ou aucun.

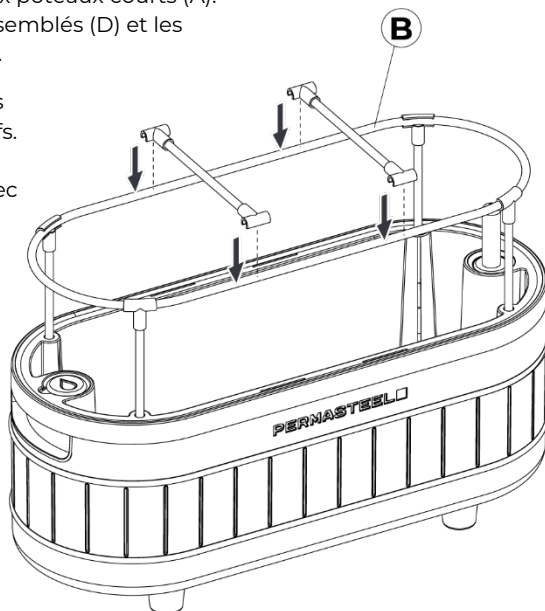
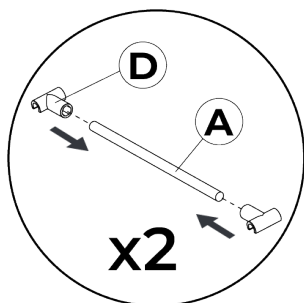

Félicitations !
Vous avez maintenant terminé
l'assemblage de la jardinière.

Instructions de montage (rampe de balcon)

REMARQUE : LES ETAPES SUIVANTES S'APPLIQUENT UNIQUEMENT AU MODELE PGB-50004.

Étape 1

- Dépliez les supports de fixation (M).
- Fixez les supports de rampe (K) aux supports de fixation (M) à l'aide de (4) vis M5x10 mm (CC).

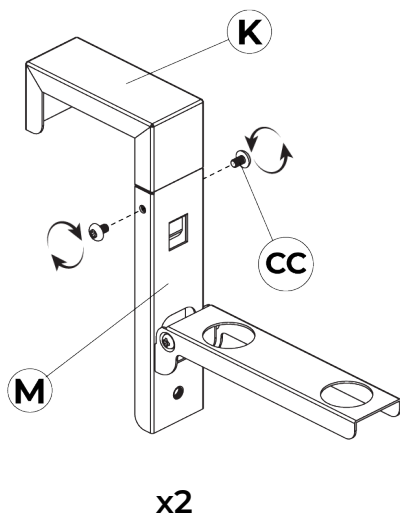
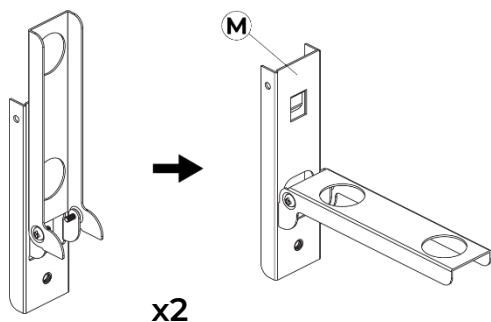

Étape 2

- Dévissez les vis à bouton des patins en plastique (O).
- Installez les vis à bouton et les patins en plastique (O) sur les supports de balustrade (K) et les supports de montage (M) assemblés à l'étape 1.

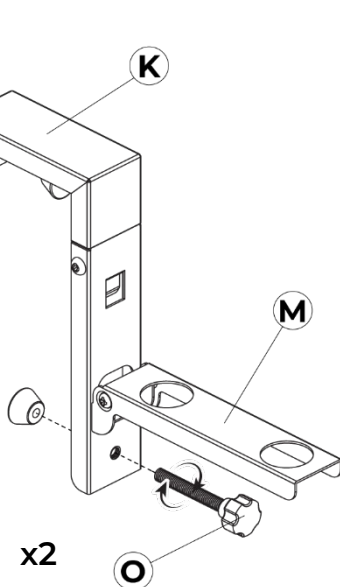
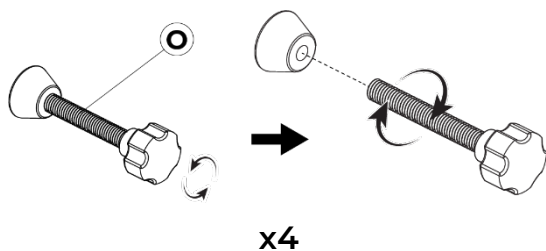

Étape 3

- Fixez le support de montage supplémentaire (N) aux patins en plastique des vis à bouton inférieures (O) en le glissant en place.

Remarque : le support de montage supplémentaire (N) est facultatif. Cependant, si la surface de contact des patins en plastique des vis à bouton inférieures (O) est limitée, il est recommandé d'utiliser le support pour stabiliser la connexion.

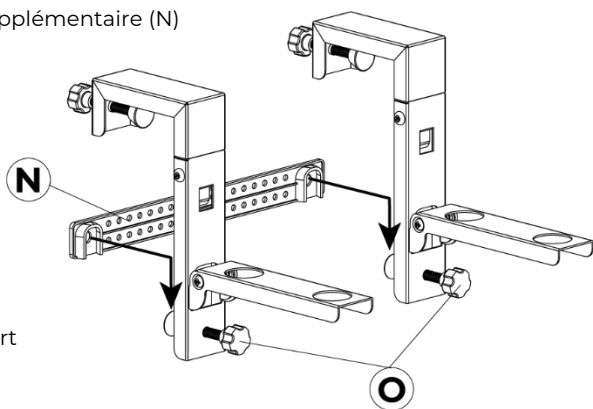

Étape 4

- Réglez les vis à bouton avec les patins en plastique (O).
- Positionnez les supports de fixation sur rail entièrement assemblés autour de la balustrade du balcon, à l'endroit où vous souhaitez fixer la jardinière.
- Serrez à la main les vis à bouton (O) jusqu'à ce que les patins en plastique soient bien fixés et ne puissent plus bouger. Ne serrez pas trop fort.

Remarque : assurez-vous que les supports de fixation sur rail entièrement assemblés sont bien installés avant utilisation.

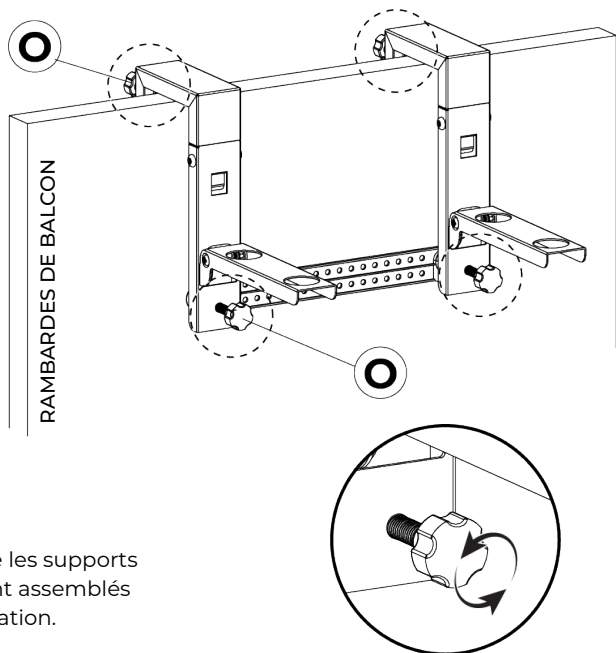

Étape 5

- Fixez la jardinière entièrement assemblée aux supports de fixation sur rambarde sécurisés en alignant les pieds avec les trous des supports de fixation (M).

Remarque : assurez-vous que les supports de fixation sur rambarde entièrement assemblés sont stables et que la jardinière est solidement fixée avant utilisation.

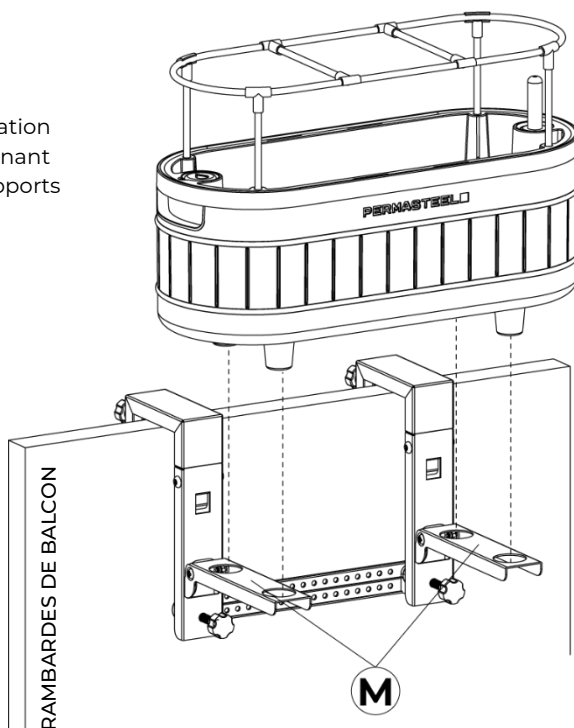

- Félicitations !
Vous avez réussi à fixer la jardinière à la rambarde du balcon.

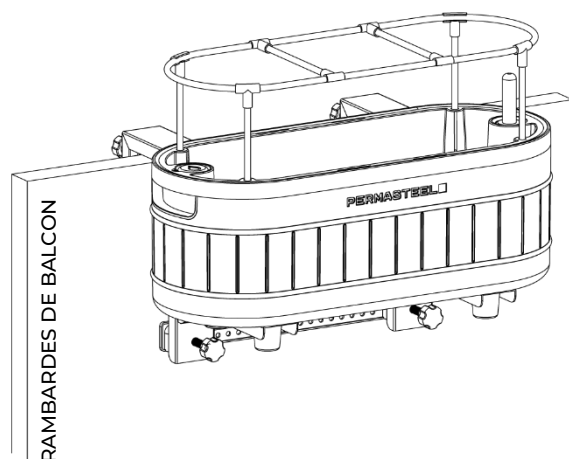

Instructions de montage (mur)

REMARQUE : LES ETAPES SUIVANTES S'APPLIQUENT UNIQUEMENT AU MODELE PGB-50004.

Étape 1

- Placez le support mural (L) contre le mur à l'endroit choisi. Marquez le mur à travers les quatre trous du support.
- Percez des avant-trous aux endroits marqués.

Remarque : lorsque vous percez les avant-trous, la taille correcte des trous percés est de 1/4". Assurez-vous que le support mural est bien à niveau avant de percer les avant-trous.

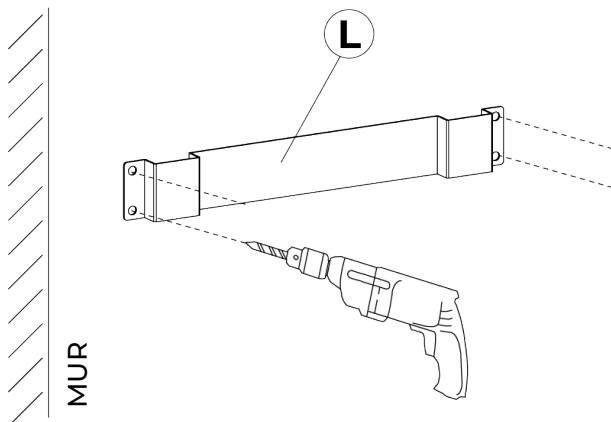

Étape 2

- Insérez les **(4) chevilles (BB)** dans les trous pilotes pré-perçés jusqu'à ce qu'elles affleurent le mur.
- Fixez le support mural (L) au mur à l'aide des **(4) vis M6x35 mm (AA)**.

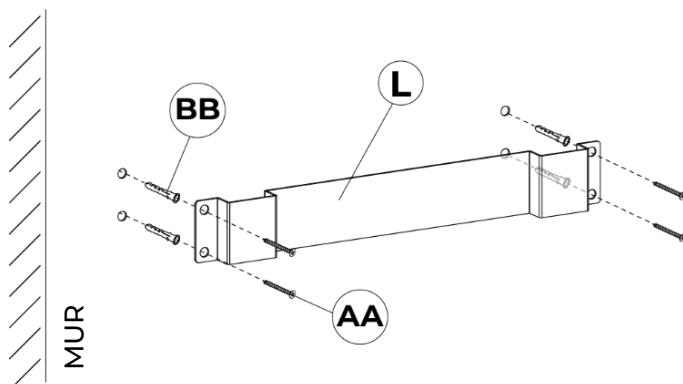

Étape 3

- Dépliez les supports de fixation (M).

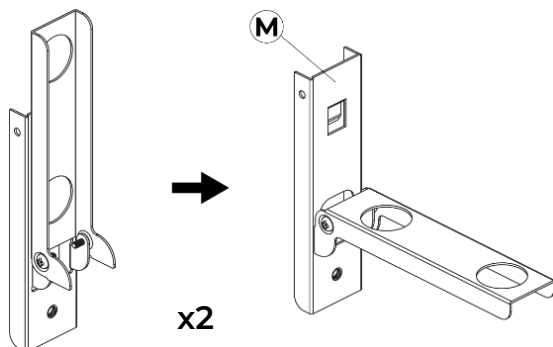

Étape 4

- Dévissez les vis des boutons des patins en plastique (O).
- Installez les vis des boutons et les patins en plastique (O) sur les supports de fixation (M).
- Déplacez les vis du bouton et les patins en plastique (O) vers l'avant afin de laisser suffisamment d'espace entre les patins en plastique et le mur.

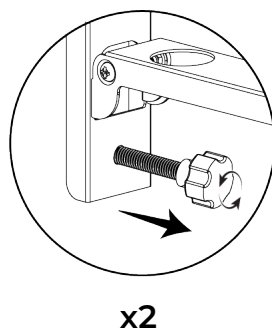
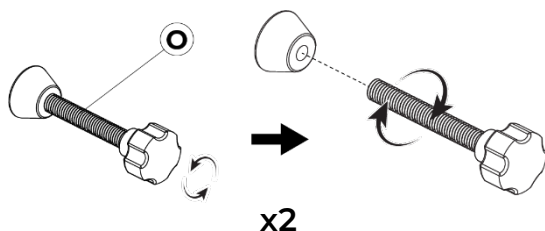
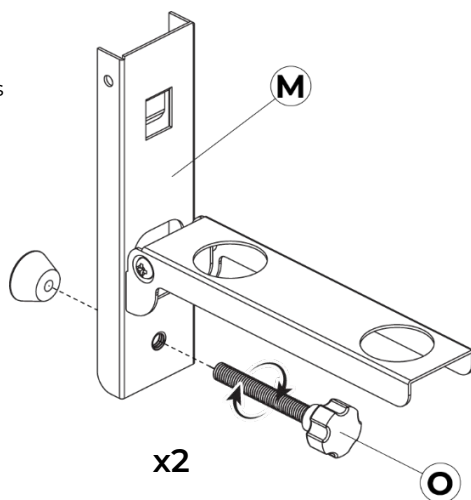

Étape 5

- Fixez les supports de fixation (M) au support mural (L) comme indiqué. Assurez-vous qu'ils sont bien insérés et solidement fixés.
- Serrez à la main les vis à bouton (O) jusqu'à ce que les patins en plastique soient bien fixés et ne puissent plus bouger. Ne serrez pas trop fort.

Remarque : assurez-vous que les supports muraux entièrement assemblés sont bien fixés avant utilisation.

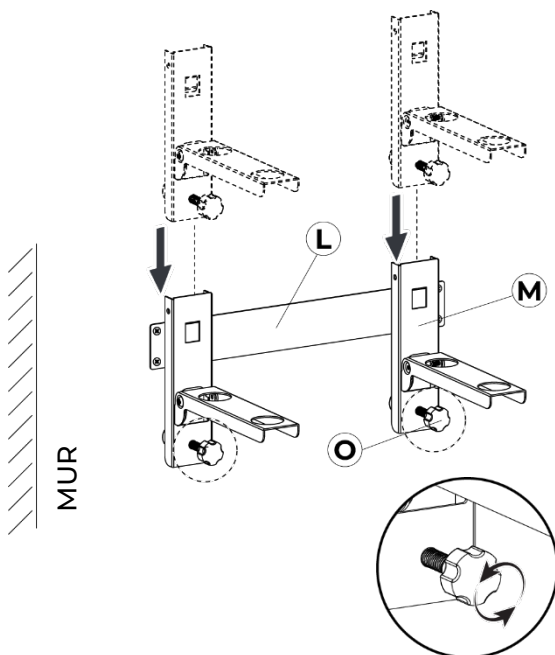

Étape 6

- Fixez la jardinière entièrement assemblée aux supports de fixation (M) en alignant les pieds avec les trous des supports de fixation (M).

Félicitations !
Vous avez réussi à fixer la jardinière au mur.

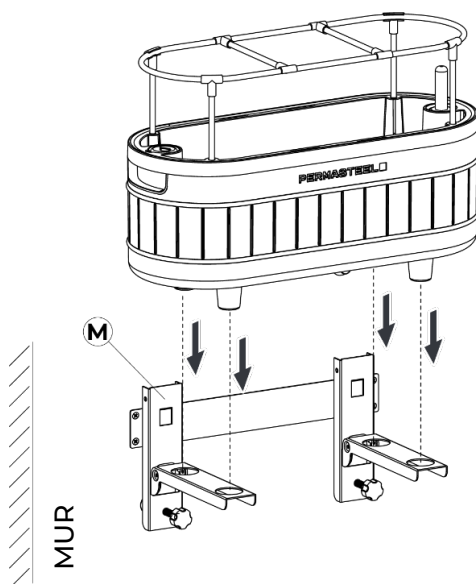

Entretien et maintenance

Nos recommandations en matière de stockage et d'entretien donnent la priorité à la préservation de la vitalité du sol, ce qui correspond à la fonction principale de la jardinière.

- Remplissez le bac intérieur de la jardinière avec du terreau (environ 0,2 pi³ / 5 pintes sèches).
- Lorsque l'indicateur de niveau d'eau atteint la **troisième gouttelette**, arrêtez d'ajouter de l'eau et fermez le couvercle de l'orifice de remplissage afin d'éviter un arrosage excessif. (Au troisième repère de gouttelettes, le niveau d'eau se situe juste au-dessus de la plate-forme de mèche).
- La couche supérieure du sol peut sembler sèche au cours de la première semaine suivant la plantation. Arrosez comme d'habitude pendant cette période pour favoriser le développement des racines.
- Il est également possible de laisser la jardinière à l'extérieur lorsque la température descend en dessous du point de congélation. Les microbes du sol peuvent entrer en état de dormance ou ralentir leur activité métabolique. Le gel peut avoir un impact sur les communautés microbiennes, mais nombre d'entre elles peuvent reprendre leur activité lorsque les températures remontent, contribuant ainsi à la santé du sol et au cycle des nutriments.
- Pour préserver la santé du sol de votre jardinière à l'extérieur par temps chaud sans plantes, maintenez le sol suffisamment humide pour favoriser l'activité microbienne. Apportez de la matière organique en surface pour fournir une source de nourriture aux microbes.
REMARQUE : Ne laissez pas votre jardin avec un sol sec exposé à des températures chaudes et à la lumière directe du soleil, en particulier lorsqu'il n'est pas utilisé.
- Pour d'autres conseils ou questions en matière d'entretien et de maintenance, veuillez appeler le service client au **1-888-287-0735** du lundi au vendredi de 8h00 à 17h00, heure du Pacifique, envoyez-nous un e-mail à **service@permasteel.life** ou visitez-nous sur **www.permasteel.life**

Garantie limitée

PERMASTEEL INC. garantit que ce produit est exempt de tout défaut de fabrication et de matériaux pendant une période de 90 jours à compter de la date d'achat initiale.

Notre obligation en vertu de cette garantie sera limitée au remplacement des pièces pendant la période de garantie. Notre responsabilité ne s'étendra pas au-delà du remplacement des pièces.

Cette garantie exclut l'usure normale telle que la perte de peinture, la décoloration et la rouille sur le produit, les pièces et les composants. Cette garantie exclut également tout dommage résultant de l'un des éléments suivants : utilisation négligente ou mauvaise utilisation du produit, utilisation contraire à ce manuel de l'utilisateur ou modifications par quiconque.

La garantie est valable uniquement pour les acheteurs d'origine disposant d'une preuve d'achat auprès d'un revendeur agréé. Les produits achetés d'occasion ou auprès de revendeurs non agréés ne sont pas couverts. Il incombe à l'acheteur de vérifier que le revendeur est agréé. Toute couverture de garantie est nulle si ce produit est utilisé à des fins commerciales ou de location ; cette garantie est valable uniquement aux États-Unis d'Amérique.

Cette période de garantie de 90 jours ne peut être prolongée ou renouvelée pour la réparation, le remplacement de pièces ou l'indemnisation du produit. Si votre produit est défectueux ou nécessite des pièces, veuillez appeler notre service client Permasteel au **1-888-287-0735, entre 8h00 et 17h00. TVP. E-mail : service@permasteel.life ou rendez-nous visite sur www.permasteel.life**

Permasteel Inc. expédiera les pièces gratuitement pendant une période de 30 jours à compter de la date d'achat. Le consommateur est responsable de **l'expédition, de la manutention et du traitement** des réclamations de garantie après 30 jours à compter de la date d'achat.

Une preuve d'achat, telle qu'un reçu d'achat, doit accompagner toute demande de service.

Nous espérons que vous
apprécierez votre produit et nous
sommes toujours là pour vous :

Visitez-nous à l'adresse suivante :

www.permasteel.life

Service clientèle :

1-888-287-0735

Email :

service@permasteel.life

Distribué par
Permasteel Inc.
100 Exchange Place
Pomona,
CA 91768

Conçu en Californie.