

# PERMASTEEL ■<sup>®</sup>

## Permasteel 80QT (75.7L) Cooler Use & Care Guide

Model number: **PS-225D-80QT**

IMPORTANT, RETAIN FOR FUTURE REFERENCE: READ CAREFULLY

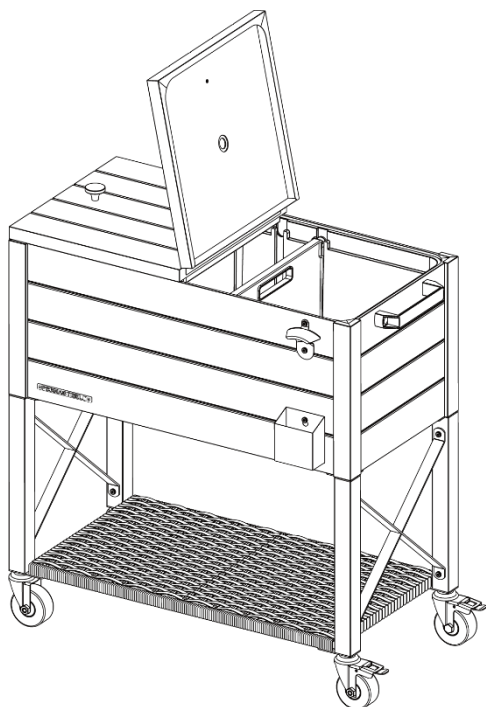

Scan QR Code for Video  
Assembly Instructions

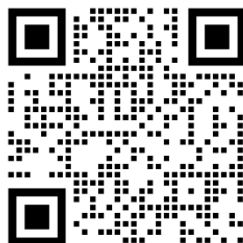

Thank you for purchasing your new patio cooler from Permasteel.  
We hope you enjoy your product.

If you have any questions, please call us at **1-888-287-0735**  
or visit us at **[www.permasteel.life](http://www.permasteel.life)**

## Table of content

Important Information	2
Parts List	3
Hardware	4
Assembly Steps	5
Care & Maintenance	9
Limited Warranty Information	9
Spanish Manual	11
French Manual	21

## Important Information

Thank you for your purchase of our Patio Cooler. We sincerely hope you will enjoy using our fine products.

- Please take your time to read the instructions thoroughly and follow each step carefully for a safe and easy assembly.
- Please contact our customer service at 1-888-287-0735 if you have any questions.
- Please keep this manual for future reference.



### CAUTION

1. Hand tools only, use of power tools could damage the product.
2. Remove all components, hardware and tools from the box before assembly. Please separate all the hardware and be sure they match with pg 4 of this manual.
3. Please consider recycling all applicable packaging material.

## Parts List

If you are missing any parts or have damaged parts, please call **1-888-287-0735** M-F 8:00-5:00 PST. For replacement parts, visit us at **www.permasteel.life**

Questions?  
Scan this code for assistance!

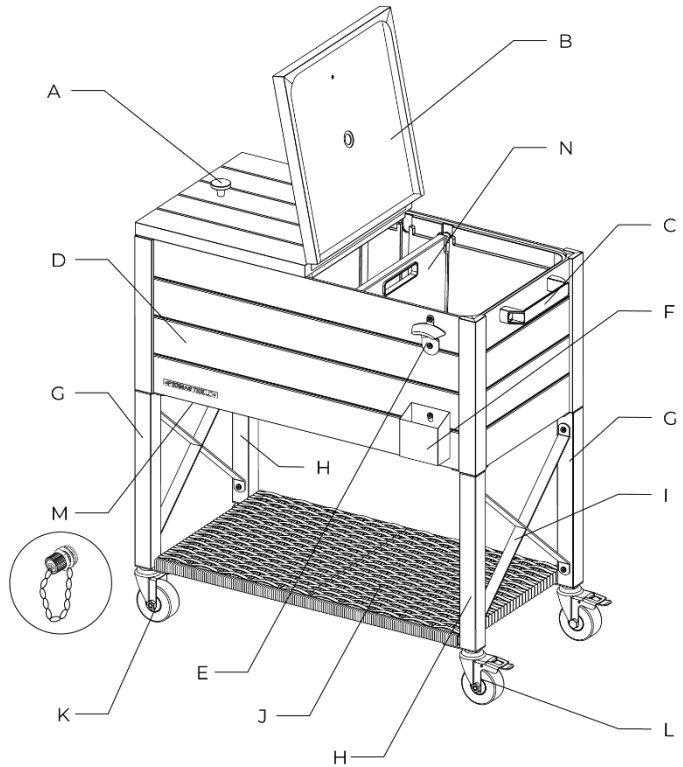

	Description	Part Numbers	Qty
A	Lid Knob	20000500	2
B	Lid	22502302	1
C	Side Handle	20502102	2
D	Body (Basin)	22522010	1
E	Bottle Opener	20000100	1
F	Bottle Cap Catcher	20502418	1
G	Leg A	22502802	2
H	Leg B	22502902	2
I	Cross Member	22502702	2
J	Bottom Shelf	22502523	1

	Description	Part Numbers	Qty
K	Caster	20000200	2
L	Caster with Brake	20000300	2
M	Drain Plug	20330400	1
N	Divider	20301922	1
AA	M6 x 13 Bolt	20005300	22
BB	M6 x 16 Bolt	20005500	4
CC	M6 x 13 Shoulder Bolt	20005400	2
DD	M4 x 40 Screw	20005200	2
	Hardware Package	22506000	1
	Manual	22519900	1

## Hardware

The following hardware is provided in a poly bag.

**M6x13mm Bolt: 22 pcs**

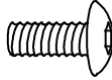

**M6x16mm Bolt: 4 pcs**

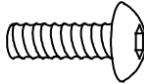

**M6x13mm Shoulder Bolt: 2 pcs**

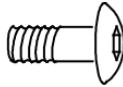

**M4x40mm Screw: 2 pcs**

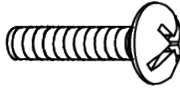

**Tools Included:**

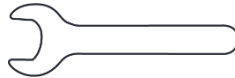

## Tools

The following tools are required for assembly:

- Allen wrench (provided)
- Open-end wrench (provided)
- Phillips screwdriver (not provided)

## Assembly Instructions

### Step 1

- Turn the body (basin) upside down and place it on a clean and soft surface. Attach legs A & B (G & H) to the body (D) with **(2) M6x13mm bolts (AA)** for each leg (8 bolts in total).

**Note:** Do not fully tighten the bolts. The legs should be loose so that it can be aligned with the holes on the cross members and bottom shelf.



Allen Wrench

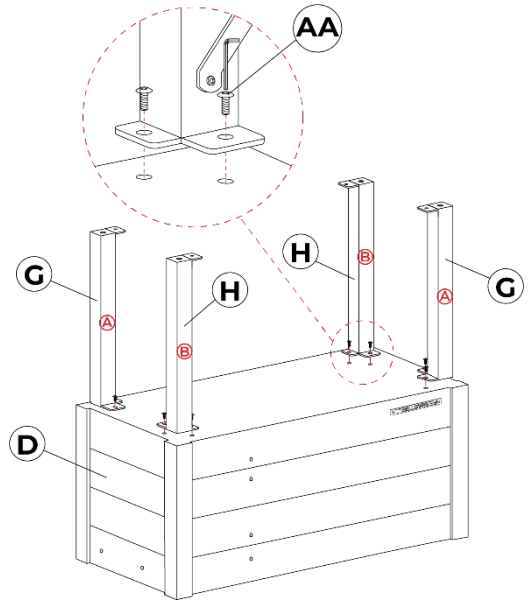

### Step 2

- Attach the 2 cross members (I) to the legs (G & H) using **(8) M6x13mm bolts (AA)**.

**Note:** Do not fully tighten the bolts. The legs and cross members should be loose so that it can be aligned with the holes on the bottom shelf.



Allen Wrench

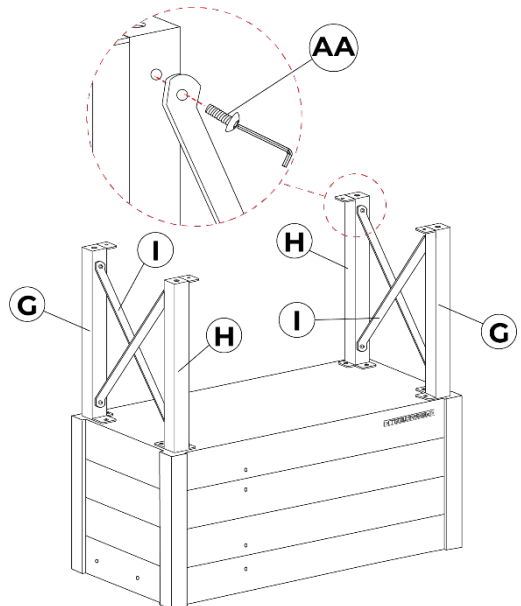

## Step 3

- With the help of another person, attach the bottom shelf (J) to the legs (G & H) using **(4) M6x13mm bolts (AA)**.

**Note:** Do not fully tighten the bolts until the bottom shelf is aligned with the holes on the legs.

- Now tighten all the bolts left loose from step 1, 2 and 3.



Allen Wrench

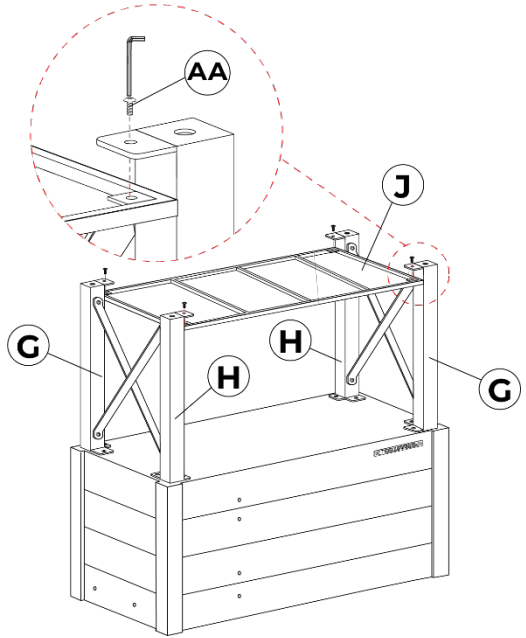

## Step 4

- Insert and thread the casters (K) to the legs (G & H) and tighten with the provided open-end wrench.
- Insert and thread the casters with brakes (L) to the other legs (G & H) and tighten with the provided open-end wrench.



Open-End Wrench

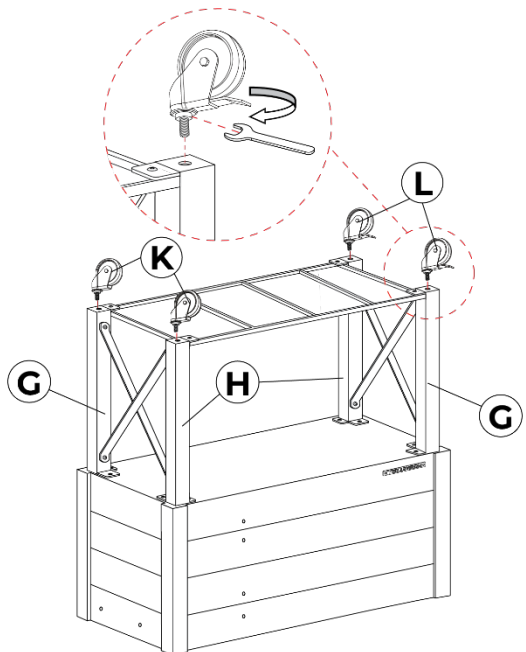

## Step 5

- Place the divider (N) into the basin (D).

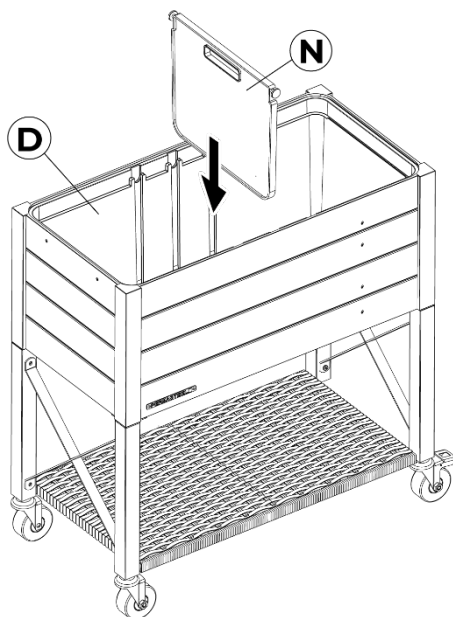

## Step 6

- Attach the lid knobs (A) to the lid (B) using **(2) M4x32mm screws (DD)** and fully tighten with a Phillips screwdriver.

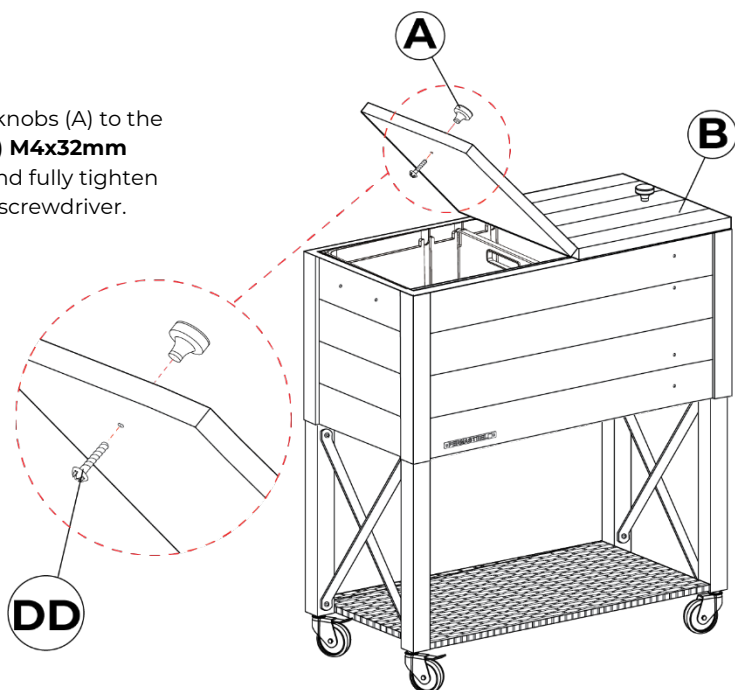

## Step 7

- Attach the body handles (C) to the body (D) using **(2) M6x16mm bolts (BB)** for each handle (4 bolts in total) and fully tighten with the provided Allen wrench.



Allen Wrench

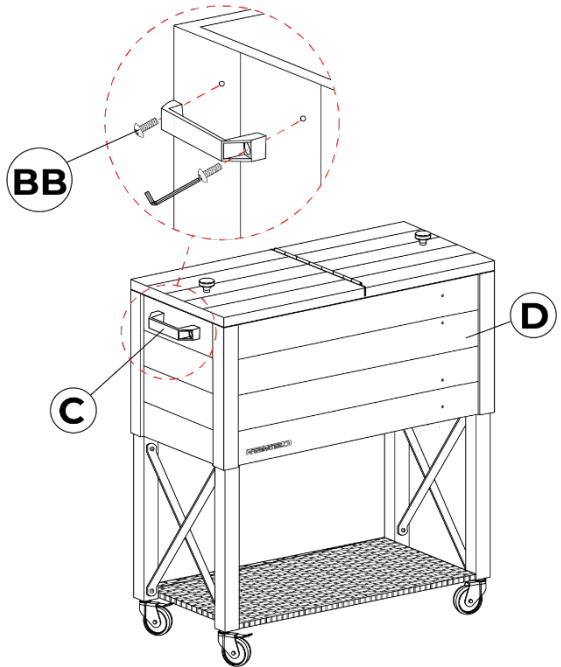

## Step 8

- Attach the bottle opener (E) to the body (D) using **(2) M6x13mm bolts (AA)** and fully tighten with the provided Allen wrench.
- Attach the cap catcher (F) to the body (D) using **(2) M6x13mm shoulder bolts (CC)**.



Allen Wrench

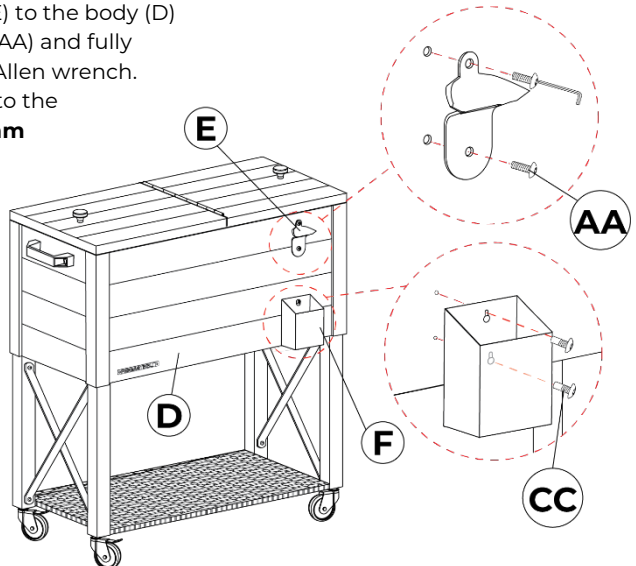

**Congratulations!**  
You have now completed  
the patio cooler assembly.

## Care & Maintenance

### Manufacturer recommends the following care & maintenance:

- Cooler must be drained of water and completely dried in and out with a soft-clean cloth after every use.
- When the cooler is not in use for a prolonged period, it is recommended to store it in an enclosed dry area such as a storage shed or garage.
- During the season when the cooler is frequently used, it is recommended to use a weather-proof cover to protect the cooler when not in use.
- Periodically apply a light coat of automotive wax to the exterior of the cooler to protect & prolong the life & finish of the cooler.
- Grease the casters annually using high-quality bearing grease.
- We strongly recommend not rolling the cooler on rough surfaces such as pavers when the cooler is full with ice & drinks.
- For further care & maintenance tips or questions, please call our customer service at **1-888-287-0735**, email us at **service@permasteel.life** or visit us at **www.permasteel.life**

## Limited Warranty

PERMASTEEL INC. guarantees that this Product shall be free from defects in workmanship and materials for a period of 90 Days from the date of the original purchase.

Our obligation under this warranty shall be limited to the replacement of parts during the warranty period. Our liability shall not extend beyond the replacement of parts.

This warranty excludes normal wear & tear such as paint loss, discoloration and rust on the product, parts and components. This warranty also excludes any damage arising from any of the following: negligent use or misuse of the Product, use contrary to this User's Manual or alterations by anyone.

The warranty is valid only for original purchasers with proof of purchase from authorized retailers. Products purchased second-hand or from unauthorized retailers are not covered. It is the purchaser's responsibility to verify that the retailer is authorized. All warranty coverage is void if this Product is ever used for commercial or rental purposes; this warranty is valid only in the USA.

This warranty period of 90 Days shall not be extended or renewed for the repair, replacement of parts or compensation for the product. If your Product is defective or otherwise requires parts, please call our Permasteel Customer Service at **1-888-287-0735**, **between 8:00 a.m. to 5:00 p.m. PST. Email: service@permasteel.life or visit us at www.permasteel.life**

Permasteel Inc. will ship parts free of charge for a period of 30 days from the date of purchase. The consumer is responsible for **shipping & handling and processing** of the warranty claims after 30 days from the purchase date.

Proof of purchase, like purchase receipt, must accompany any service requests.

We hope you enjoy your product  
and we are always here for you:

Visit us at: **[www.permasteel.life](http://www.permasteel.life)**

Customer Service: **1-888-287-0735**

Email: **[service@permasteel.life](mailto:service@permasteel.life)**

Distributed by  
Permasteel Inc.  
100 Exchange Place  
Pomona,  
CA 91768

Designed in California.

**PERMASTEEL** ■<sup>®</sup>

# Hielera Permasteel 75.7L (80QT)

## Guía de uso y mantenimiento

Número de modelo: **PS-225D-80QT**

IMPORTANTE, CONSÉRVELO PARA FUTURAS CONSULTAS: LEA ATENTAMENTE

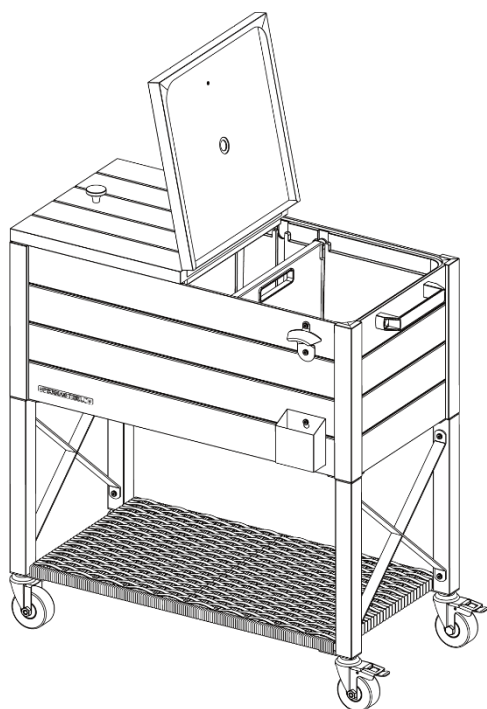

Escanee el código QR  
para ver las instrucciones  
de montaje en video

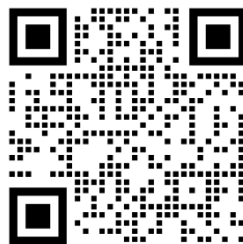

Gracias por comprar su nueva hielera de patio de Permasteel.  
Esperamos que disfrute de su producto.

Si tiene alguna pregunta, llámenos al **1-888-287-0735**  
o visítenos en **[www.permasteel.life](http://www.permasteel.life)**

## Tabla de contenidos

Información importante	12
Lista de partes	13
Paquete de tornillos	14
Instrucciones de montaje	15
Cuidado y mantenimiento	19
Información de garantía limitada	19

## Información importante

Gracias por la compra de nuestra hielera para terraza. Esperamos sinceramente que disfrute utilizando nuestros excelentes productos.

- Por favor, tómese su tiempo para leer las instrucciones detenidamente y siga cada paso cuidadosamente para un montaje seguro y fácil.
- Póngase en contacto con nuestro servicio de atención al cliente llamando al 1-888-287-0735 si tiene alguna pregunta.
- Guarde este manual para futuras consultas.



### PRECAUCIÓN

1. Sólo herramientas manuales, el uso de herramientas eléctricas podría dañar el producto.
2. Saque todos los componentes, herrajes y herramientas de la caja antes del montaje. Separe todos los herrajes y asegúrese de que coinciden con la pg 14 de este manual.
3. Considere la posibilidad de reciclar todo el material de embalaje.

## Lista de partes

Si le falta alguna pieza o tiene piezas dañadas, llame al **1-888-287-0735**, de lunes a viernes de 8:00am a 5:00pm, hora estándar del Pacífico. Para piezas de repuesto, visítenos en **www.permasteel.life**

¿Tiene preguntas?  
Escanee este código para obtener ayuda.

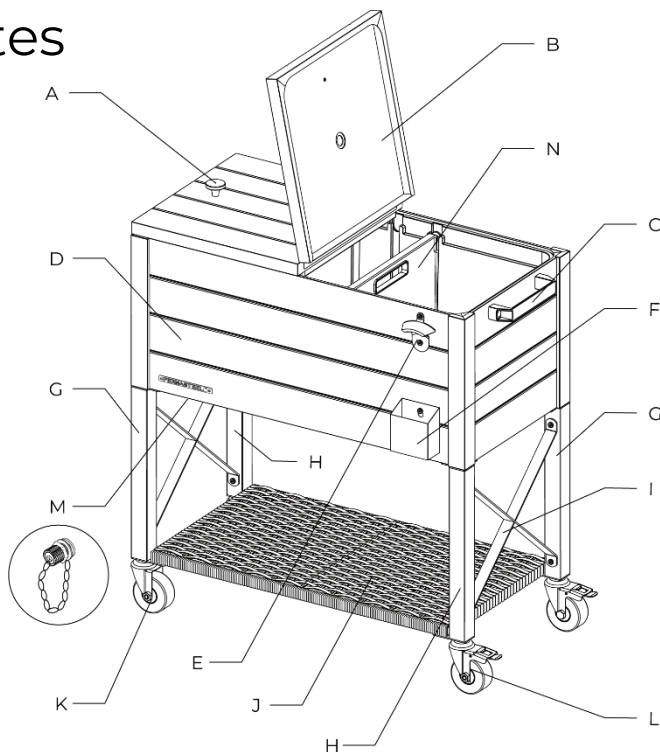

	Descripción	Número de pieza	Cant.
A	Perilla de la tapa	20000500	2
B	Tapa	22502302	1
C	Manija lateral	20502102	2
D	Cuenca (cuerpo)	22522010	1
E	Abrebotellas	20000100	1
F	Colector de tapas de botellas	20502418	1
G	Pata A	22502802	2
H	Pata B	22502902	2
I	Travesaño	22502702	2
J	Estante inferior	22502523	1

	Descripción	Número de pieza	Cant.
K	Rueda	20000200	2
L	Rueda con freno	20000300	2
M	Tapón de drenaje	20330400	1
N	Separador	20301922	1
AA	Tornillo M6 x 13	20005300	22
BB	Tornillo M6 x 16	20005500	4
CC	Tornillo de hombro M6 x 13	20005400	2
DD	Tornillo M4 x 40	20005200	2
	Paquete de tornillo	22506000	1
	Manual	22519900	1

## Paquete de tornillos

Las siguientes herramientas se proporcionan en un blíster.

**Tornillo M6x13mm: 22 piezas**

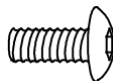

**Tornillo M6x16mm: 4 piezas**

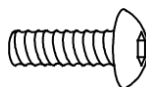

**Tornillo de hombro M6x13mm: 2 piezas**

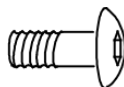

**Tornillo M4x40mm: 2 piezas**

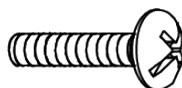

**Herramientas incluidas:**



## Herramientas

Las siguientes herramientas son necesarias para el montaje:

- Llave Allen (incluida)
- Llave de boca (incluida)
- Destornillador Phillips (no incluido)

## Instrucciones de montaje

### Paso 1

- Dé la vuelta al cuenca (cuerpo) y colóquelo sobre una superficie limpia y blanda. Fije las patas A y B (G y H) al cuerpo (D) con **(2) tornillos M6x13mm (AA)** para cada pata (8 tornillos en total).

**Nota:** No apriete completamente los tornillos. Las patas deben quedar sueltas para que se puedan alinear con los orificios de los travesaños y del estante inferior.



Llave Allen

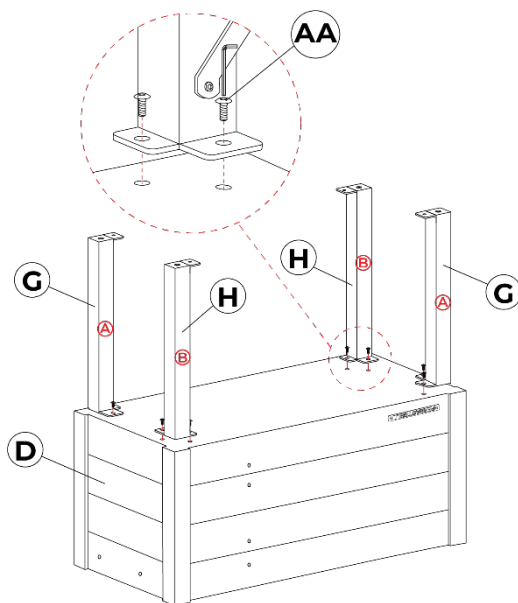

### Paso 2

- Fije los 2 travesaños (I) a las patas (G y H) utilizando **(8) tornillos M6x13mm (AA)**.

**Nota:** No apriete completamente los tornillos. Las patas y los travesaños deben quedar sueltos para poder alinearlos con los orificios de la balda inferior.



Llave Allen

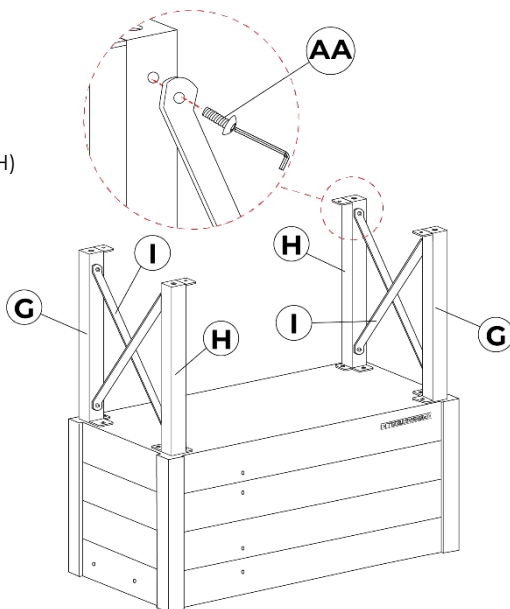

## Paso 3

- Con la ayuda de otra persona, fije el estante inferior (J) a las patas (G & H) utilizando **(4) tornillos M6x13mm (AA)**.

**Nota:** No apriete completamente los tornillos hasta que el estante inferior esté alineado con los agujeros de las patas.

- Ahora apriete todos los tornillos que quedaron sueltos en los pasos 1, 2 y 3.



Llave Allen

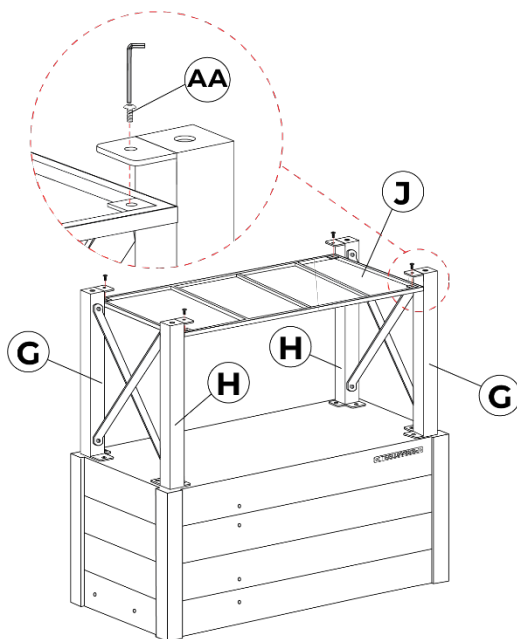

## Paso 4

- Inserte y enrosque las ruedas (K) en las patas (G y H) y apriételas con la llave de boca incluida.
- Inserte y enrosque las ruedas con freno (L) en las otras patas (G y H) y apriételas con la llave de boca incluida.

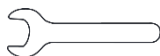

Llave de boca

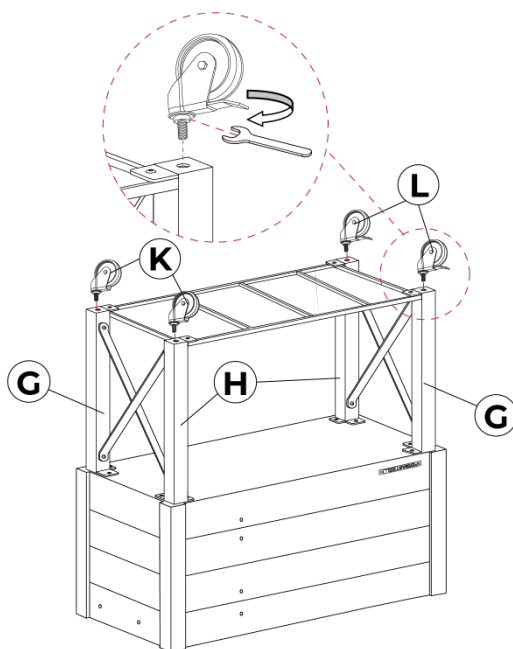

## Paso 5

- Coloque el separador (N) en la cubeta (D).

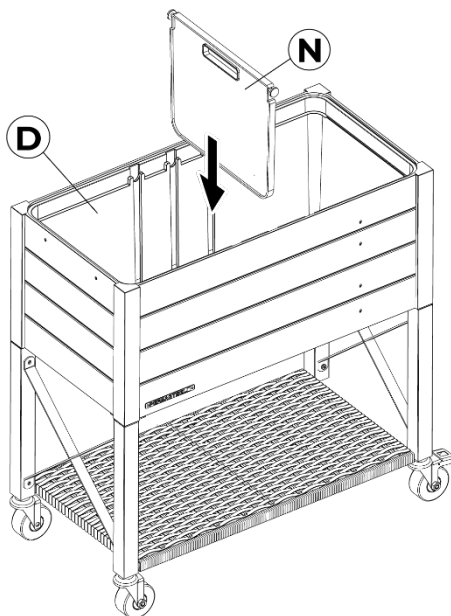

## Paso 6

- Fije los pomos de la tapa (A) a la tapa (B) con **(2) tornillos M4x32mm (DD)** y apriételos a fondo con un destornillador Phillips.

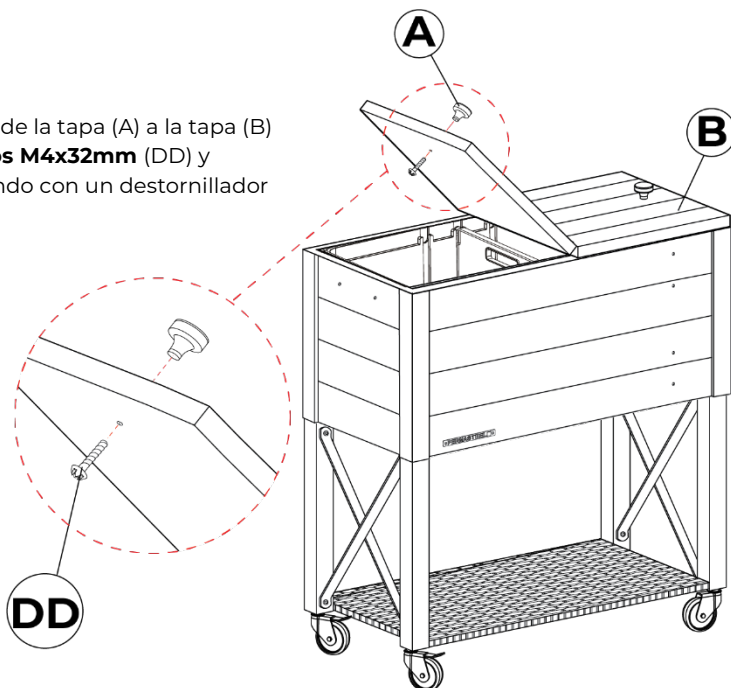

## Paso 7

- Fije las asas del cuerpo (C) al cuerpo (D) utilizando **(2) tornillos M6x16mm (BB)** para cada asa (4 tornillos en total) y apriételos a fondo con la llave Allen incluida.



Llave Allen

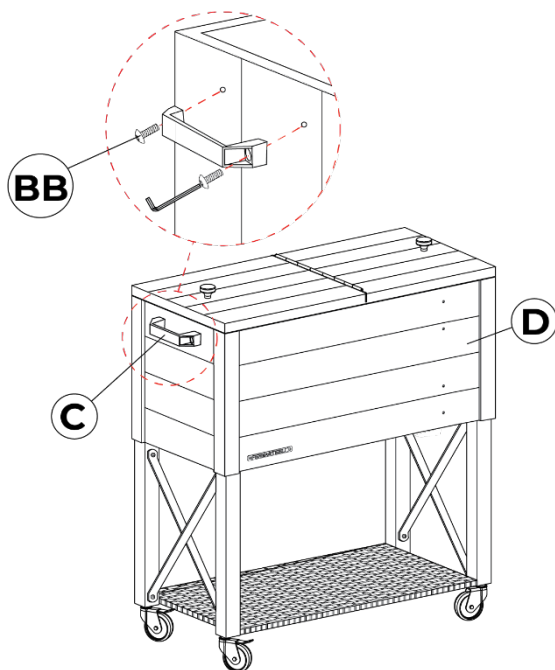

## Paso 8

- Fije el abridor de botellas (E) al cuerpo (D) utilizando **(2) tornillos M6x13mm (AA)** y apriételos completamente con la llave Allen incluida.
- Fije el colector de tapas (F) al cuerpo (D) utilizando **(2) tornillos de hombro M6x13mm (CC)**.



Llave Allen

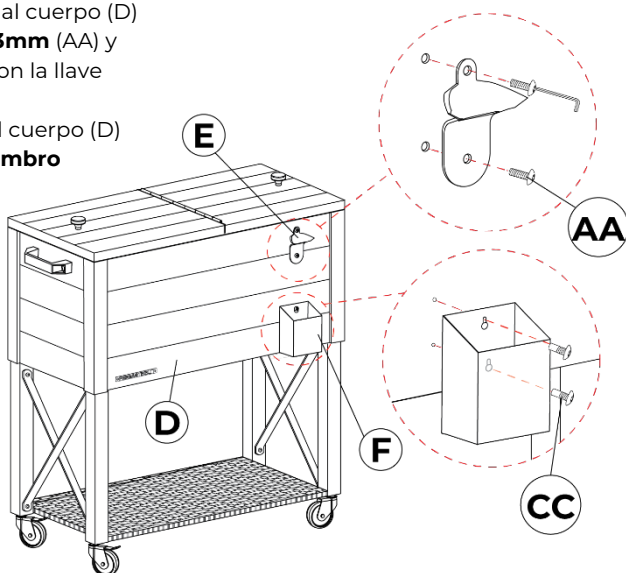

¡Enhorabuena!  
Ya ha completado  
el montaje de la  
hielera de patio.

## Cuidado y mantenimiento

### El fabricante recomienda el siguiente cuidado y mantenimiento:

- La hielera debe drenarse de agua y secarse completamente por dentro y por fuera con una paño suave y limpio después de cada uso.
- Cuando la hielera no se use durante un período prolongado, se recomienda guardarlo en un área seca y cerrada, como un cobertizo de almacenamiento o un garaje.
- Durante la temporada de uso frecuente de la hielera, se recomienda utilizar una cubierta resistente a la intemperie para proteger la hielera cuando no esté en uso.
- Periódicamente, aplique una capa ligera de cera para automóviles al exterior de la hielera para proteger y prolongar la vida útil y el acabado de la hielera.
- Engrase las ruedas una vez al año con grasa para rodamientos de alta calidad.
- Recomendamos encarecidamente no hacer rodar la hielera sobre superficies ásperas como adoquines cuando la hielera está llena de hielo y bebidas.
- Para obtener más consejos o preguntas sobre cuidado y mantenimiento, llame a nuestro servicio de atención al cliente al **1-888-287-0735**, envíenos un correo electrónico a **service@permasteel.life** o visítenos en **www.permasteel.life**

## Garantía limitada

PERMASTEEL INC. garantiza que este producto estará libre de defectos de mano de obra y materiales por un período de 90 días a partir de la fecha de la compra original.

Nuestra obligación bajo esta garantía se limitará a la sustitución de piezas durante el período de garantía. Nuestra responsabilidad no se extenderá más allá de la sustitución de piezas.

Esta garantía excluye el desgaste normal como pérdida de pintura, decoloración y óxido en el producto, piezas y componentes. Esta garantía también excluye cualquier daño derivado de cualquiera de los siguientes: uso negligente o mal uso del producto, uso contrario a este manual de usuario o alteraciones por cualquier persona.

La garantía solo es válida para los compradores originales que presenten una prueba de compra de distribuidores autorizados. Los productos comprados de segunda mano o a distribuidores no autorizados no están cubiertos. Es responsabilidad del comprador verificar que el distribuidor esté autorizado. Toda la cobertura de la garantía quedará anulada si este Producto se utiliza alguna vez con fines comerciales o de alquiler; Esta garantía es válida únicamente en los Estados Unidos de América.

Este período de garantía de 90 días no será extendido o renovado para la reparación, reemplazo de partes o compensación por el producto. Si su Producto está defectuoso o necesita piezas, llame a nuestro Servicio de Atención al Cliente de Permasteel al **1-888-287-0735, entre las 8:00 a.m. y las 5:00 p.m. PST. Correo electrónico: service@permasteel.life o visítenos en www.permasteel.life**

Permasteel Inc. enviará las piezas gratuitamente durante un período de 30 días a partir de la fecha de compra. El consumidor es responsable del **envío y la tramitación** de las reclamaciones de garantía transcurridos 30 días desde la fecha de compra.

La prueba de compra, como el recibo de compra, debe acompañar cualquier solicitud de servicio.

Esperamos que disfrute de su producto y siempre estamos a su disposición:

Visítenos en: **[www.permasteel.life](http://www.permasteel.life)**  
Servicio al cliente: **1-888-287-0735**  
Correo electrónico: **[service@permasteel.life](mailto:service@permasteel.life)**

Distribuido por  
Permasteel Inc.  
100 Exchange Place  
Pomona,  
CA 91768

Diseñado en California.

**PERMASTEEL** ■<sup>®</sup>

# Glacière Permasteel 75.7L (80QT)

## Guide d'utilisation et d'entretien

Numéro de modèle : **PS-225D-80QT**

IMPORTANT, CONSERVER POUR RÉFÉRENCE FUTURE : LIRE ATTENTIVEMENT

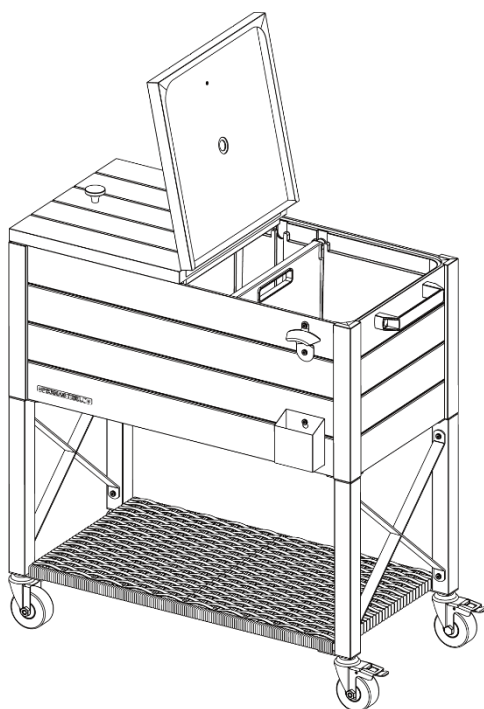

Scannez le code QR pour  
obtenir des instructions  
d'assemblage vidéo

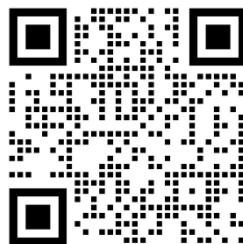

Nous vous remercions d'avoir acheté votre nouvelle glacière de terrasse chez Permasteel. Nous espérons que vous apprécierez votre produit.

Si vous avez des questions, n'hésitez pas à nous appeler au **1-888-287-0735** ou à nous rendre visite à **[www.permasteel.life](http://www.permasteel.life)**

## Table des matières

Informations importantes	22
Liste des pièces	23
Liste du matériel	24
Étapes d'assemblage	25
Entretien et maintenance	29
Informations sur la garantie limitée	29

## Informations importantes

Nous vous remercions d'avoir acheté notre glacière de terrasse. Nous espérons sincèrement que vous prendrez plaisir à utiliser nos produits de qualité.

- Veuillez prendre le temps de lire attentivement les instructions et de suivre chaque étape avec soin pour un assemblage sûr et facile.
- N'hésitez pas à contacter notre service clientèle au 1-888-287-0735 si vous avez des questions.
- Conservez ce manuel pour pouvoir vous y référer ultérieurement.



### **ATTENTION**

1. Outils manuels uniquement, l'utilisation d'outils électriques pourrait endommager le produit.
2. Retirer tous les composants, la quincaillerie et les outils de la boîte avant l'assemblage. Séparez toutes les pièces de quincaillerie et assurez-vous qu'elles correspondent à la page 24 de ce manuel.
3. Pensez à recycler tous les matériaux d'emballage.

## Liste des pièces

S'il manque des pièces ou si des pièces sont endommagées, veuillez appeler le **1-888-287-0735**, du lundi au vendredi de 8h00 à 17h00, heure normale du Pacifique.

Pour obtenir des pièces de rechange, visitez notre site Internet à l'adresse suivante :

**[www.permasteel.life](http://www.permasteel.life)**

Vous avez des questions ?

Scannez ce code pour obtenir de l'aide !

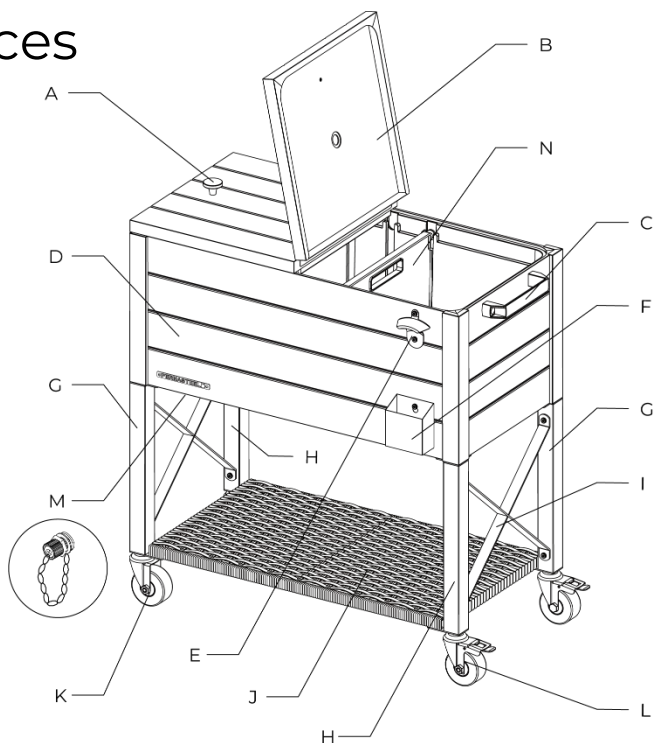

	Description	Numéro de pièce	Qté
A	Bouton du couvercle	20000500	2
B	Couvercle	22502302	1
C	Poignée latérale	20502102	2
D	Corps (bassin)	22522010	1
E	Ouvre-bouteille	20000100	1
F	Attrape-capsule de bouteille	20502418	1
G	Pied A	22502802	2
H	Pied B	22502902	2
I	Traverse	22502702	2
J	Tablette inférieure	22502523	1

	Description	Numéro de pièce	Qté
K	Roulettes	20000200	2
L	Roulette avec frein	20000300	2
M	Bouchon de vidange	20330400	1
N	Séparateur	20301922	1
AA	Boulon M6 x 13	20005300	22
BB	Boulon M6 x 16	20005500	4
CC	Boulon à épaulement M6 x 13	20005400	2
DD	Vis M4 x 40	20005200	2
	Paquet de matériel	22506000	1
	Manuel	22519900	1

## Liste du matériel

Le matériel suivant est fourni dans un sac en polyéthylène.

**Boulon M6x13mm : 22 pièces**

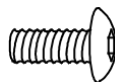

**Boulon M6x16mm : 4 pièces**

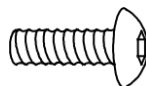

**Boulon à épaulement M6x13mm : 2 pièces**

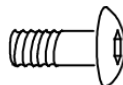

**Vis M4x40mm : 2 pièces**

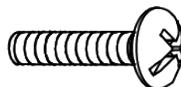

**Outils inclus :**



## Outils

Les outils suivants sont nécessaires pour l'assemblage :

- Clé Allen (fournie)
- Clé à fourche (fournie)
- Tournevis cruciforme (non fourni)

## Etapas d'assemblage

### Étape 1

- Retourner le corps (bassin) et le placer sur une surface propre et souple. Fixez les pieds A et B (G et H) au corps (D) avec **(2) boulons M6x13mm (AA)** pour chaque pied (8 boulons au total).

**Remarque :** ne pas serrer complètement les boulons. Les pieds doivent être desserrés pour pouvoir être alignés sur les trous des traverses et de l'étagère inférieure.



Clé Allen

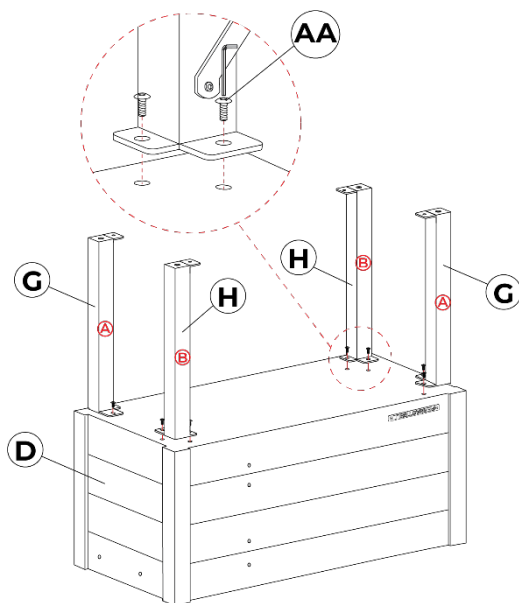

### Étape 2

- Fixer les 2 traverses (I) aux pieds (G & H) à l'aide de **(8) boulons M6x13mm (AA)**.

**Remarque :** ne pas serrer complètement les boulons. Les pieds et les traverses doivent être desserrés afin de pouvoir être alignés sur les trous de l'étagère inférieure.



Clé Allen

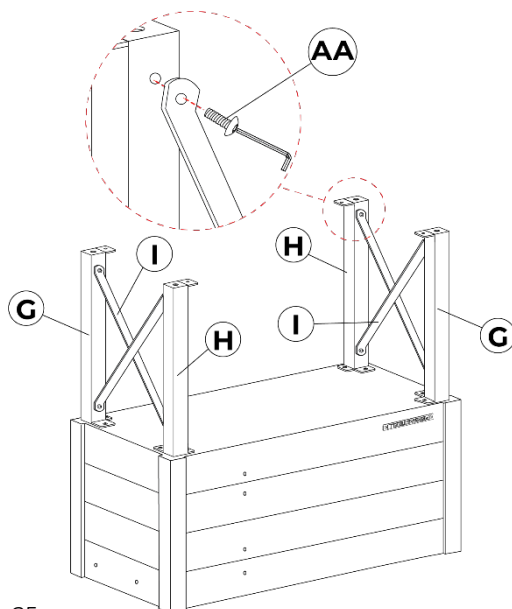

## Étape 3

- Avec l'aide d'une autre personne, fixer l'étagère inférieure (J) aux pieds (G & H) à l'aide de **(4) boulons M6x13mm (AA)**.

**Remarque :** ne serrez pas complètement les boulons tant que l'étagère inférieure n'est pas alignée avec les trous des pieds.

- Serrez maintenant tous les boulons qui n'ont pas été serrés aux étapes 1, 2 et 3.



Clé Allen

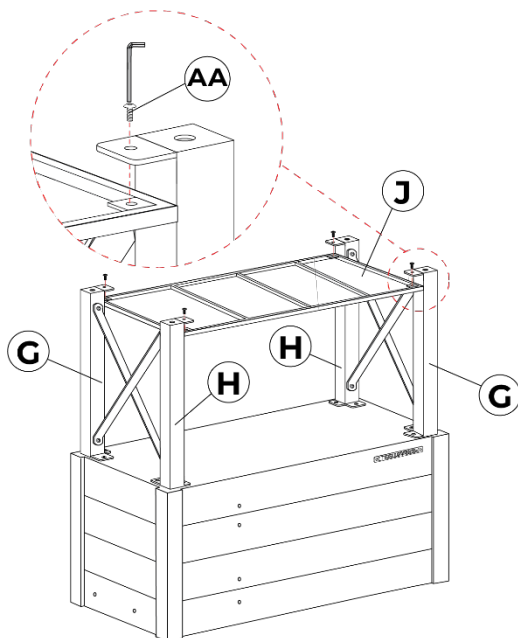

## Étape 4

- Insérer et visser les roulettes (K) aux pieds (G & H) et les serrer à l'aide de la clé à fourche fournie.
- - Insérer et visser les roulettes avec freins (L) aux autres pieds (G & H) et serrer avec la clé à fourche fournie.

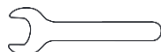

Clé à fourche

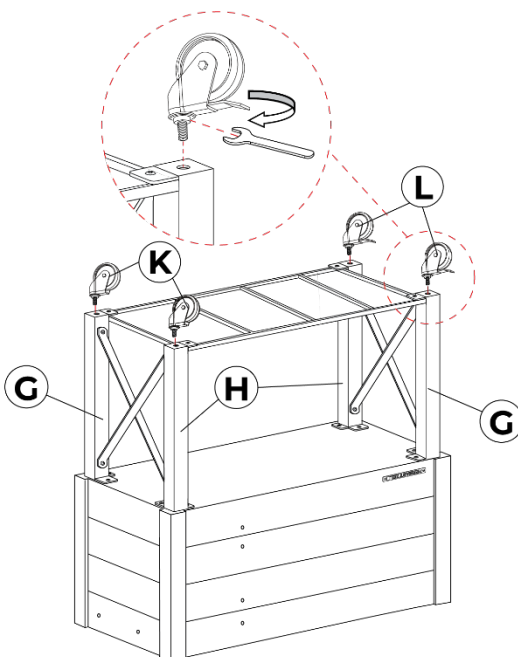

## Étape 5

- Placer le séparateur (N) dans le bassin (D).

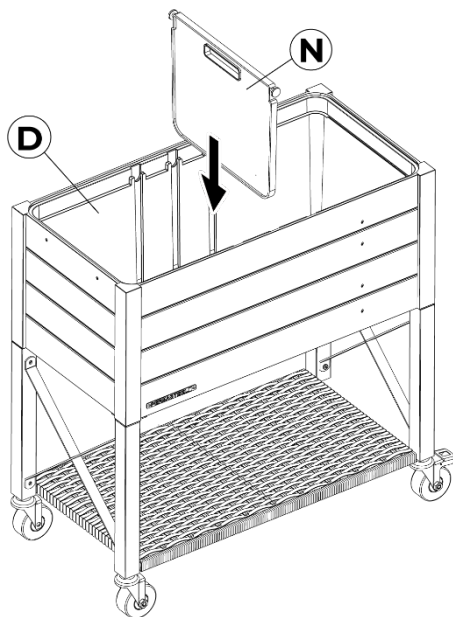

## Étape 6

- Fixer les boutons du couvercle (A) au couvercle (B) à l'aide de **(2) vis M4x32mm (DD)** et serrer à fond à l'aide d'un tournevis cruciforme.

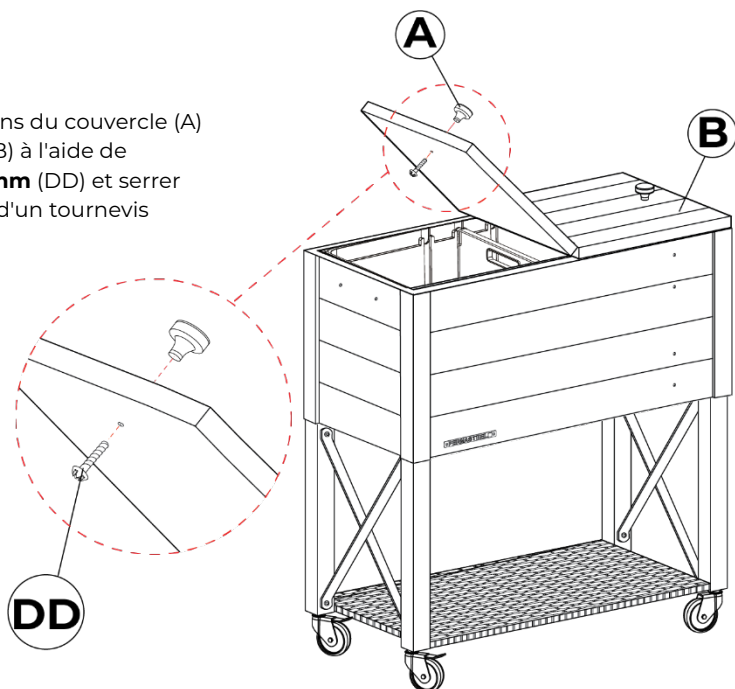

## Étape 7

- Fixer les poignées du corps (C) au corps (D) à l'aide de **(2) boulons M6x16mm (BB)** pour chaque poignée (4 boulons au total) et serrer à fond à l'aide de la clé Allen fournie.



Clé Allen

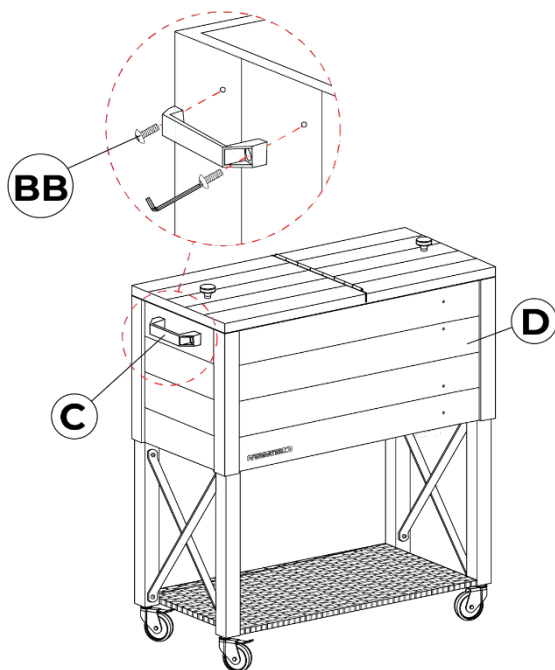

## Étape 8

- Fixez le décapsuleur (E) au corps (D) à l'aide de **(2) boulons M6x13mm (AA)** et serrez à fond à l'aide de la clé Allen fournie.
- Fixez le collecteur de capsules (F) au corps (D) à l'aide de **(2) boulons à épaulement M6x13 mm (CC)**.

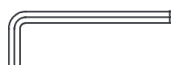

Clé Allen

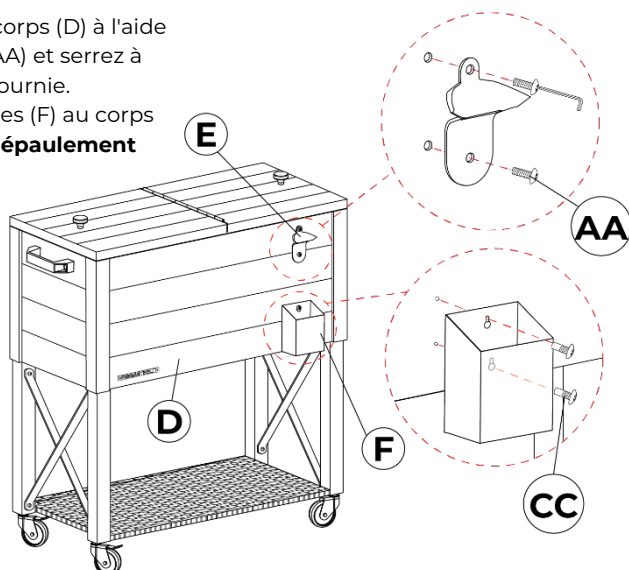

**Félicitations !**  
Vous avez maintenant  
terminé l'assemblage de  
la glacière de terrasse.

## Entretien et maintenance

### Le fabricant recommande les opérations d'entretien suivantes :

- La glacière doit être vidée de son eau et complètement séchée à l'intérieur et à l'extérieur à l'aide d'un chiffon doux et propre après chaque utilisation.
- Lorsque la glacière n'est pas utilisée pendant une période prolongée, il est recommandé de la ranger dans un endroit clos et sec, tel qu'un hangar ou un garage.
- Pendant la saison où la glacière est fréquemment utilisée, il est recommandé d'utiliser une housse résistante aux intempéries pour protéger la glacière lorsqu'elle n'est pas utilisée.
- Appliquez régulièrement une légère couche de cire automobile sur l'extérieur de la glacière pour la protéger et prolonger sa durée de vie et sa finition.
- Graissez les roulettes une fois par an à l'aide d'une graisse pour roulements de haute qualité.
- Nous recommandons vivement de ne pas faire rouler la glacière sur des surfaces rugueuses telles que des pavés lorsqu'elle est remplie de glaçons et de boissons.
- Pour d'autres conseils d'entretien ou questions, veuillez appeler notre service clientèle au **1-888-287-0735**, nous envoyer un courriel à **service@permasteel.life** ou nous rendre visite à **www.permasteel.life**

## Garantie limitée

PERMASTEEL INC. garantit que ce produit est exempt de défauts de fabrication et de matériaux pendant une période de 90 jours à compter de la date de l'achat initial.

Notre obligation au titre de cette garantie se limite au remplacement des pièces pendant la période de garantie. Notre responsabilité ne s'étend pas au-delà du remplacement des pièces.

Cette garantie exclut l'usure normale telle que la perte de peinture, la décoloration et la rouille du produit, des pièces et des composants. Cette garantie exclut également tout dommage résultant de l'un des éléments suivants : utilisation négligente ou mauvaise utilisation du produit, utilisation contraire au présent manuel de l'utilisateur ou modifications par quiconque.

La garantie est valable uniquement pour les acheteurs d'origine disposant d'une preuve d'achat auprès d'un revendeur agréé. Les produits achetés d'occasion ou auprès de revendeurs non agréés ne sont pas couverts. Il incombe à l'acheteur de vérifier que le revendeur est agréé. Toute couverture de garantie est nulle si ce produit est utilisé à des fins commerciales ou de location ; cette garantie est valable uniquement aux États-Unis d'Amérique.

Cette période de garantie de 90 jours ne peut être prolongée ou renouvelée pour la réparation, le remplacement de pièces ou l'indemnisation du produit. Si votre produit est défectueux ou nécessite des pièces, veuillez appeler notre service clientèle Permasteel au **1-888-287-0735, entre 8h00 et 17h00, heure normale du Pacifique. Envoyez un courriel à l'adresse service@permasteel.life ou visitez notre site Web à l'adresse www.permasteel.life**

Permasteel Inc. expédiera les pièces sans frais pendant une période de 30 jours à compter de la date d'achat. Le consommateur est responsable de l'**expédition, de la manutention et du traitement** des réclamations au titre de la garantie après 30 jours à compter de la date d'achat.

Une preuve d'achat, comme le reçu d'achat, doit accompagner toute demande de service.

Nous espérons que vous  
apprécierez votre produit et nous  
sommes toujours là pour vous :

Visitez-nous à l'adresse suivante :

**[www.permasteel.life](http://www.permasteel.life)**

Service clientèle :

**1-888-287-0735**

Email :

**[service@permasteel.life](mailto:service@permasteel.life)**

Distribué par  
Permasteel Inc.  
100 Exchange Place  
Pomona,  
CA 91768

Conçu en Californie.