

PERMASTEEL ■[®]

Elevated Garden Bed + Casters with EnGrow[®] TrueSoil[™] Technology **Use & Care Guide**

Model number: **PGB-50002**

IMPORTANT, RETAIN FOR FUTURE REFERENCE: READ CAREFULLY



Scan QR Code for Video
Assembly Instructions

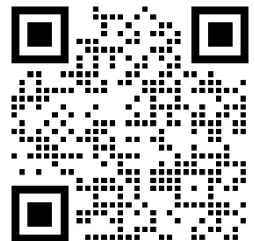

Thank you for purchasing your new garden bed from PermaSteel.
We hope you enjoy your product.

If you have any questions, please call us at **1-888-287-0735**
or visit us at **www.permasteel.life**

Table of content

Important Information	2
Product Information	3
Parts List	4
Hardware	7
Assembly Steps	8
Care & Maintenance	13
Limited Warranty Information	14
Spanish Manual	16
French Manual	31

Important Information

Thank you for your purchase of our Garden Bed. We sincerely hope you will enjoy using our fine products.

- Please take your time to read the instructions thoroughly and follow each step carefully for a safe and easy assembly.
- Please contact our customer service at 1-888-287-0735 if you have any questions.
- Please keep this manual for future reference.



CAUTION

1. Hand tools only, use of power tools could damage the product.
2. Remove all components, hardware and tools from the box before assembly. Please separate all the hardware and be sure they match with pg 7 of this manual.
3. Please consider recycling all applicable packaging material.

Product Information

This is a Powder Coated Steel Elevated Garden Bed designed specifically for regenerative soil with EnGrow[®] TrueSoil[™] Technology.

- I. **Outer Construction:** Constructed with rust resistant steel bed with heavy duty powder coated steel legs and bottom shelf.

II. **What is Regenerative Soil?**

Regenerative soil is soil that can improve every year, providing essential nutrients for plants, containing high soil organic matter, and has a robust soil biology. It is soil that does require some input and work, but it is living, dynamic, resilient, and far superior to modern agricultural soils. Regenerative soil is also the only path to the highest levels of plant health.

III. **TrueSoil[™] Technology:**

- **Eco-Chamber[™]:** The open air space below the Soil Platform[™] that allows fresh O² (Oxygen) to naturally flow and exit out of the Eco-Tubes[™]. This process helps maintain the aerobic environment at the base of the soil.
- **Soil Platform[™]:** Supports the soil and creates the Eco-Chamber[™] beneath it. The uniformly distributed holes allow proper drainage to prevent water channeling and dry spots within the soil.
- **Landscape Fabric:** Allows water and O² to pass through while preventing the soil from entering the Eco-Chamber[™].
- **Eco-Tubing[™]:** Allows fresh air to naturally flow through and exhaust out the Eco-Chamber[™]. (**Note:** NEVER fill the Eco-Tubings[™] with water.)
- **Water Level Indicator:** Displays the water level inside the Eco-Chamber[™] to alert when the excess water needs to be drained. (**Note:** Always try to keep the water level under the second droplet mark on the water level indicator.)

IV. **Patented Technology:**

- Patent No.: US 11,297,779 B1

Parts List (1/3)

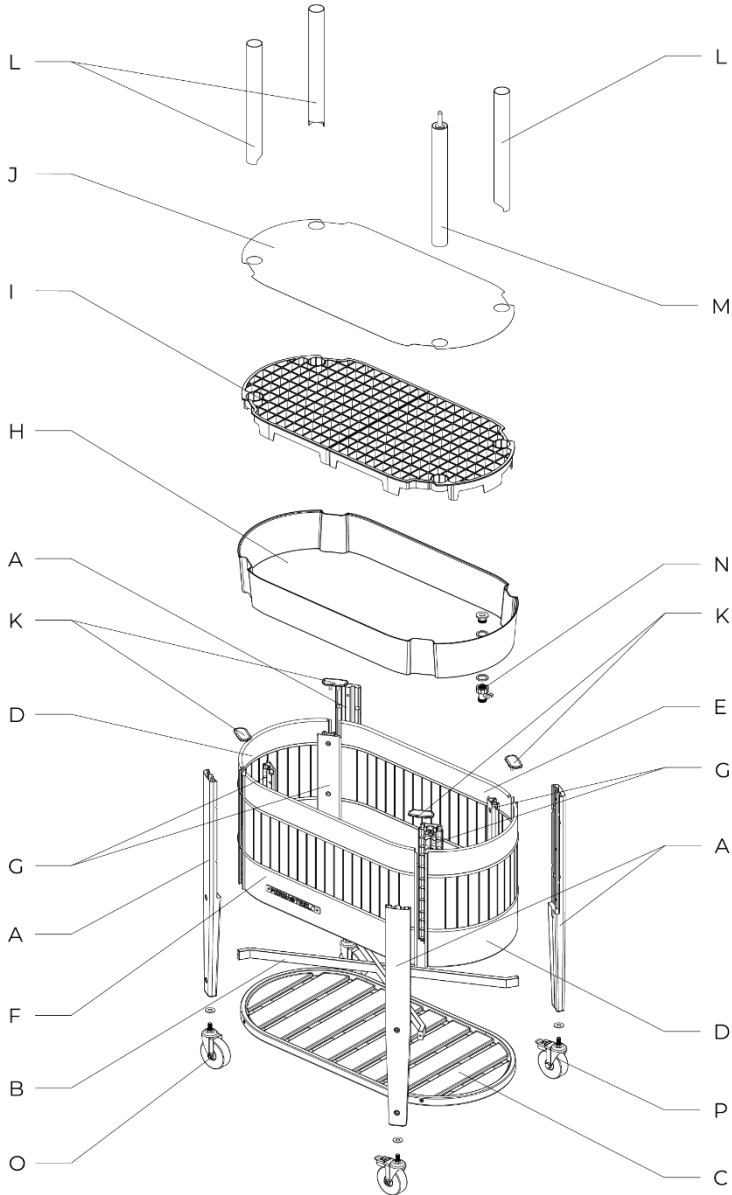

Parts List (2/3)

	Description	Part Numbers	Qty
A	Leg (Green)	50022228	4
	Leg (Ivory)	50022227	
	Leg (Blue)	50022203	
	Leg (Sage)	50022217	
	Leg (Black)	50022202	
B	X-Frame (Green)	50023028	1
	X-Frame (Ivory)	50023027	
	X-Frame (Blue)	50023003	
	X-Frame (Sage)	50023017	
	X-Frame (Black)	50013002	
C	Bottom Shelf (Green)	50022528	1
	Bottom Shelf (Ivory)	50212527	
	Bottom Shelf (Blue)	50022503	
	Bottom Shelf (Sage)	50022517	
	Bottom Shelf (Black)	50022502	

	Description	Part Numbers	Qty
D	Side Panel (Green)	50023128	2
	Side Panel (Ivory)	50023127	
	Side Panel (Blue)	50023103	
	Side Panel (Sage)	50023117	
	Side Panel (Wood)	50023104	
E	Back Panel (Green)	50023228	1
	Back Panel (Ivory)	50023227	
	Back Panel (Blue)	50023203	
	Back Panel (Sage)	50023217	
	Back Panel (Wood)	50023204	
F	Front Panel (Green)	50023328	1
	Front Panel (Ivory)	50023327	
	Front Panel (Blue)	50023303	
	Front Panel (Sage)	50023317	
	Front Panel (Wood)	50023304	

Parts List (3/3)

	Description	Part Numbers	Qty
G	Leg Flange	50013402	4
H	Eco-Chamber™	50023502	1
I	Soil Platform™	50013602	2
J	Landscape Fabric	50013702	1
K	Leg Cap	50013802	4
L	Eco-Tubing™	50013925	3
M	Water Level Indicator Tube	50014025	1
N	Drain Valve	50020400	1
O	Caster	21400200	2
P	Caster with Brake	21400300	2
AA	M6 x 12mm Bolt	20004600	4
BB	M6 x 20mm Bolt	20005800	12
CC	M6 x 37mm Bolt	20004700	4
DD	Washer	20005900	4
	Hardware Package	50026000	1
	Manual	50029903	1

If you are missing any parts or have damaged parts, please call **1-888-287-0735** M-F 8:00-5:00 PST. For replacement parts, visit us at **www.permasteel.life**

Questions?
Scan this code for assistance!



Hardware

The following hardware is provided in a blister package.

M6x12mm Bolt: 4 pcs



M6x20mm Bolt: 12 pcs

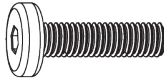

M6x37mm Bolt: 4 pcs

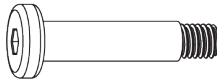

Washer: 4 pcs



Tools Included:



Tools

The following tools are required for assembly:

- Allen wrench (provided)
- Open-end wrench (provided)

Assembly Instructions

- For an easier assembly, it is recommended that two people assemble this unit.

Step 1

- Attach the 4 legs (A) to the X-frame (B) with **(1) M6x12mm bolt (AA)** for each leg, a total of 4 bolts, with the provided Allen wrench.

Note: Do not fully tighten the bolts. The legs should be loose so that it can be aligned with the holes on the bottom shelf.



Allen Wrench

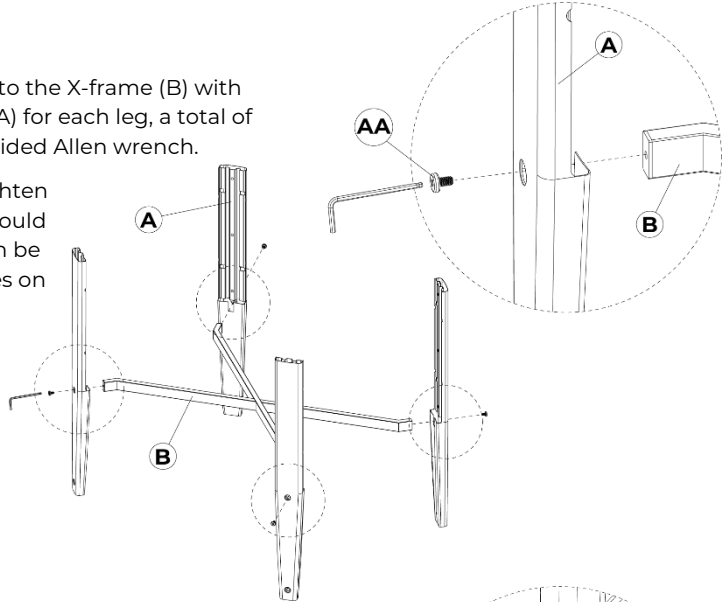

Step 2

- Attach the bottom shelf (C) to the legs (A) with **(4) M6x37mm bolts (CC)** with the provided Allen wrench.
- Now, tighten all the bolts left loose from step 1.

Note: Do not over-tighten the bolts. Over-tightened bolts could damage the leg's construction.

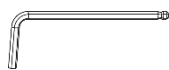

Allen Wrench

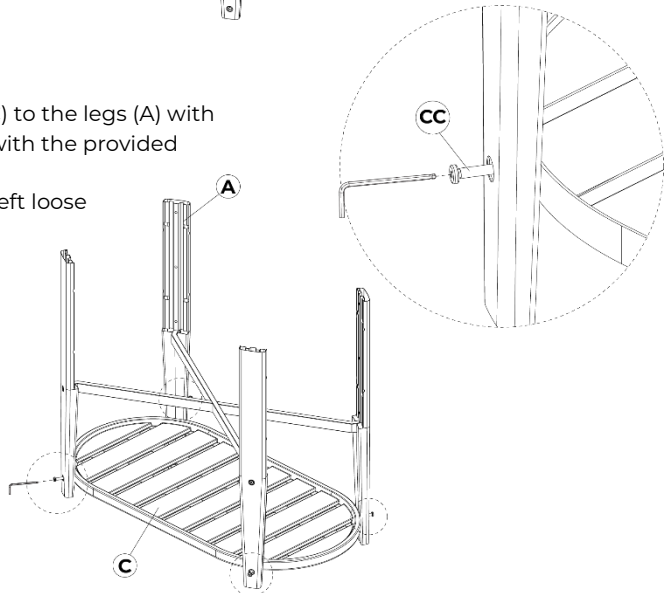

PERMASTEEL®

Step 3

- Insert **(2) washers (DD)** (one washer per caster) and thread the casters (O) into two legs (A) on the same side using the provided open-end wrench.
- Insert **(2) washers (DD)** (one washer per caster) and thread the casters with brake (P) into the other two legs (A) on the same side using the provided open-end wrench.

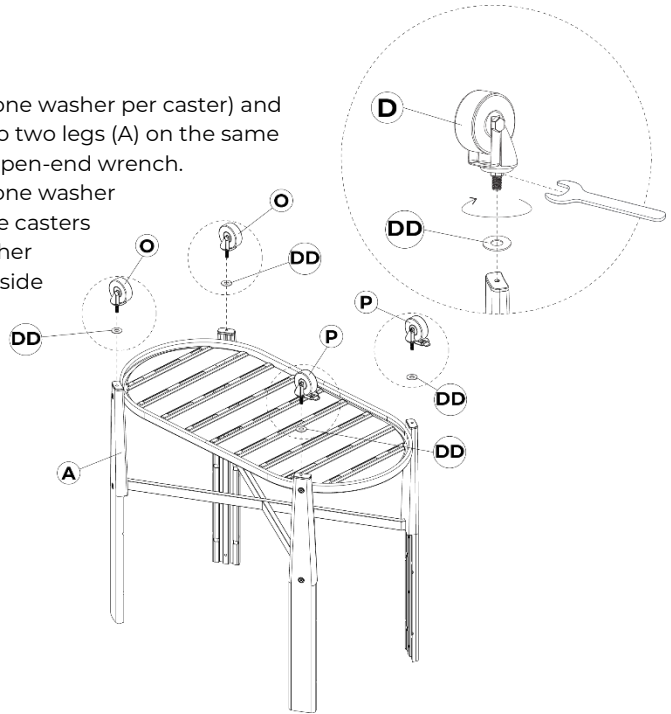
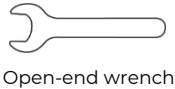

Step 4

- Insert the front panel (F), the back panel (E), and the side panels (D) into the legs (A), making sure the area with the wider space is facing down (the red arrow label on the panels should be facing down).

Note: Make sure to engage the brakes securely before attaching the garden bed frame to the cart.

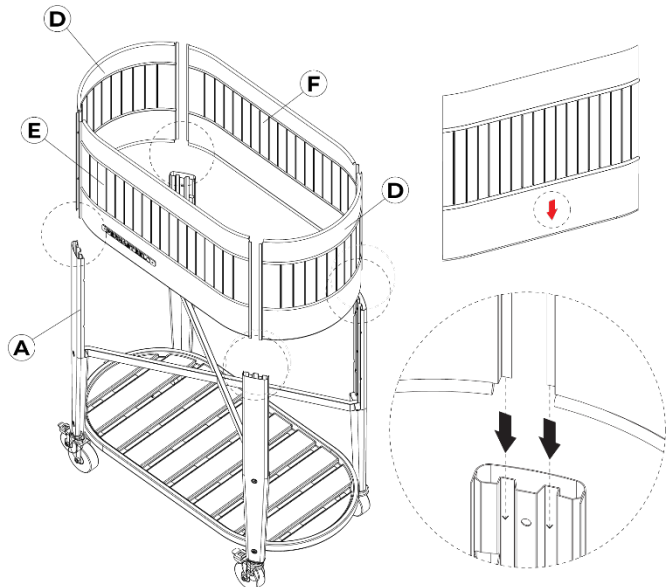

PERMASTEEL®

Step 5

- Attach the leg flanges (G) to the legs (A) using **(3) M6x20mm bolts (BB)** for each leg flange, a total of 12 bolts, with the provided Allen wrench.



Allen Wrench

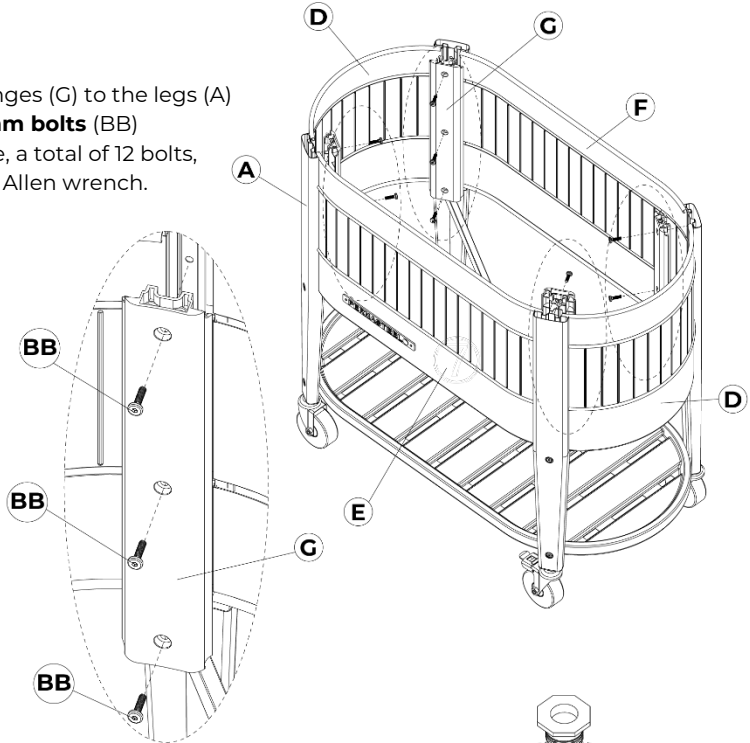

Step 6

- Install the drain valve (N) to the Eco-Chamber™ (H) as shown, and tighten by hands.

Note: The drain valve fits the standard U.S. garden hose size (3/4" GHT). Make sure to attach the garden hose before using the garden bed.

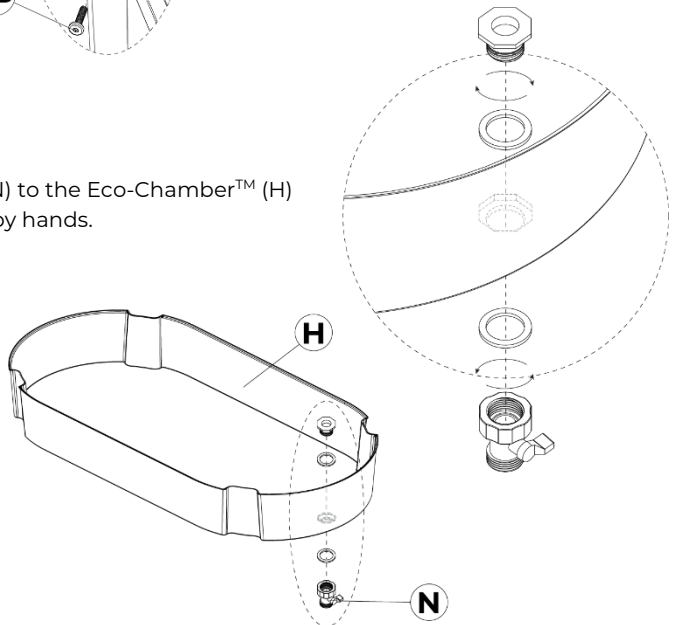

PERMASTEEL[®]

Step 7

- Carefully slide in the Eco-Chamber™ (H) to the body until the top edges are inside the second groove of the panels.

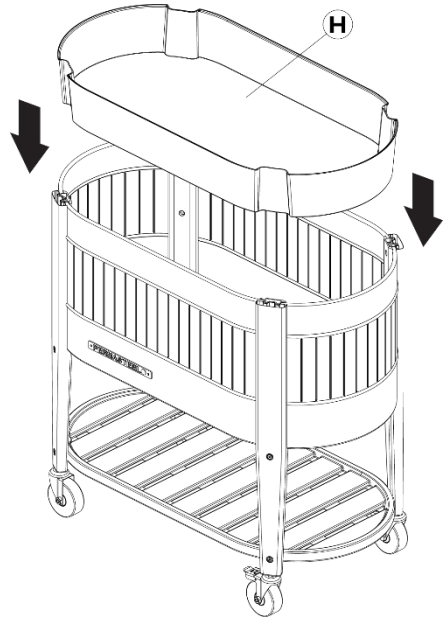

Step 8

- Insert the Soil Platform™ (I) to the Eco-Chamber™ (H).
- Attach the leg caps (K) to the fully installed legs (A) and leg flanges (G).

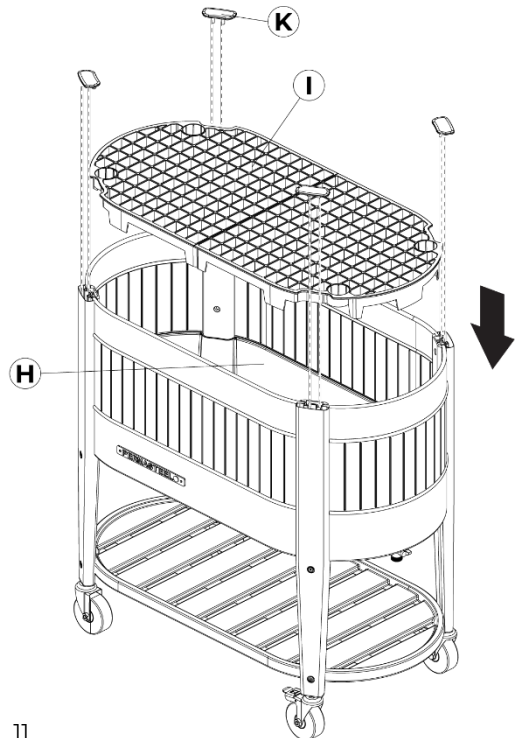
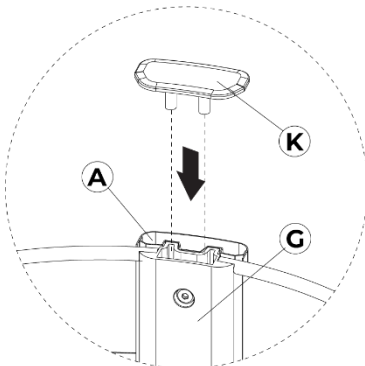

PERMASTEEL®

Step 9

- Place the landscape fabric (J) on top of the Soil Platform™ (I), making sure the 4 corner holes are aligned.

Important: To prevent damage to the fabric, do not proceed with steps 9 and 10 until you're ready to add soil.

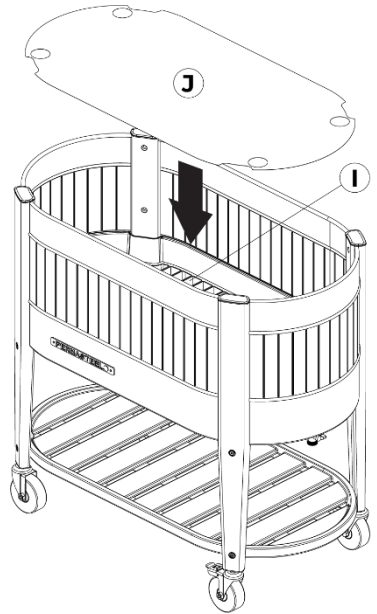

Step 10

- Insert the Eco-Tubings™ (L) through the holes of the landscape fabric (J) and the Soil Platform™ until it touches the base of the Eco-Chamber™.
- Insert the water level indicator tube (M) through the hole of the landscape fabric (J) and the Soil Platform™ until it touches the base of the Eco-Chamber™.

Note: Make sure the hole cut-out on the tubes are facing towards the center of the basin. The water level indicator tube can be installed either on the front left or right of the garden bed.

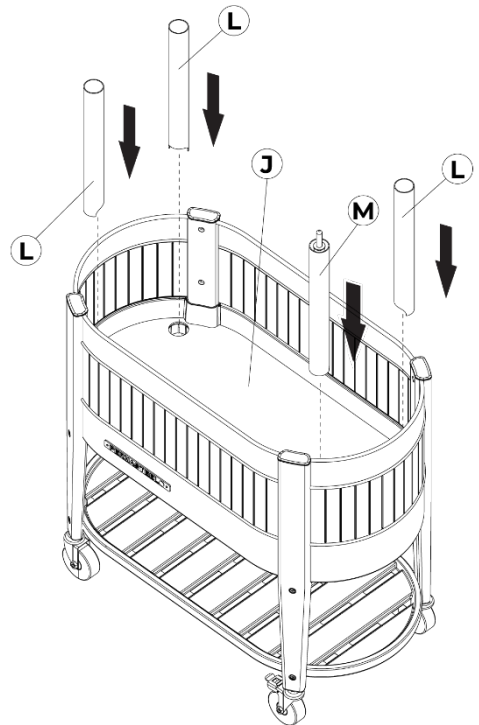

Congratulations!
You have now completed
the garden bed assembly.

Care & Maintenance

Our storage and maintenance recommendations prioritize preserving the soil's vitality, aligning with the garden bed's main function.

- When leaving your garden bed outside for the winter months we recommend storing under cover if possible, to avoid the elements.
- Keep the garden bed's drain plug open when left outside to let rainwater drain, preventing accumulation and maintaining soil aeration.
NOTE: Always try to keep the water level under the second droplet mark on the water level indicator.
- To prevent leaks, never tilt or roll the garden bed when it is filled with water.
- Leaving the garden bed outside when the temperature drops below freezing is also fine. The soil microbes can enter a state of dormancy or slow down their metabolic activity. Freezing can impact microbial communities, but many can resume activity when temperatures rise again, contributing to soil health and nutrient cycling.
- To preserve your garden beds soil health outdoors in warm weather without plants, keep the soil adequately moist to support microbial activity. Top-dress with organic matter to provide a food source for the microbes.
NOTE: Do not leave your garden bed with dry soil exposed to hot temperatures and direct sunlight, especially when it's not in use.
- Grease the casters annually using high-quality bearing grease.
- For further care & maintenance tips or questions, please call customer service at **1-888-287-0735** M-F 8:00AM-5:00PM Pacific Time, email us at **service@permasteel.life**, or visit us at **www.permasteel.life**

Limited Warranty

PERMASTEEL INC. guarantees that this Product shall be free from defects in workmanship and materials for a period of One (1) Year from the date of the original purchase.

Our obligation under this warranty shall be limited to the replacement of parts during the warranty period. Our liability shall not extend beyond the replacement of parts.

This warranty excludes normal wear & tear such as paint loss, discoloration and rust on the product, parts and components. This warranty also excludes any damage arising from any of the following: negligent use or misuse of the Product, use contrary to this User's Manual or alterations by anyone.

The warranty is valid only for original purchasers with proof of purchase from authorized retailers. Products purchased second-hand or from unauthorized retailers are not covered. It is the purchaser's responsibility to verify that the retailer is authorized. All warranty coverage is void if this Product is ever used for commercial or rental purposes; this warranty is valid only in the USA.

This warranty period of One (1) Year shall not be extended or renewed for the repair, replacement of parts or compensation for the product. If your Product is defective or otherwise requires parts, please call our Permasteel Customer Service at **1-888-287-0735, between 8:00 a.m. to 5:00 p.m. PST. Email: service@permasteel.life or visit us at www.permasteel.life**

Permasteel Inc. will ship parts free of charge for a period of 30 days from the date of purchase. The consumer is responsible for **shipping & handling and processing** of the warranty claims after 30 days from the purchase date.

Proof of purchase, like purchase receipt, must accompany any service requests.

We hope you enjoy your product
and we are always here for you:

Visit us at: **www.permasteel.life**

Customer Service: **1-888-287-0735**

Email: **service@permasteel.life**

Distributed by
Permasteel Inc.
100 Exchange Place
Pomona,
CA 91768

Designed in California.

PERMASTEEL ■[®]

Parterre de jardin elevada + ruedas
con tecnología EnGrow[®] TrueSoil[™]

Guía de uso y mantenimiento

Número de modelo: **PGB-50002**

IMPORTANTE, CONSÉRVELO PARA FUTURAS CONSULTAS: LEA ATENTAMENTE



Escanee el código QR
para ver las instrucciones
de montaje en vídeo

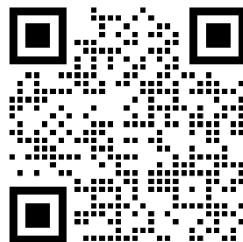

Gracias por comprar su nueva cama de jardín de Permasteel.
Esperamos que disfrute de su producto.

Si tiene alguna pregunta, llámenos al **1-888-287-0735**
o visítenos en **www.permasteel.life**

Tabla de contenidos

Información importante	17
Información del producto	18
Lista de partes	19
Paquete de tornillos	22
Instrucciones de montaje	23
Cuidado y mantenimiento	28
Información de garantía limitada	29

Información importante

Gracias por comprar nuestra cama de jardín. Esperamos sinceramente que disfrute utilizando nuestros excelentes productos.

- Por favor, tómese su tiempo para leer las instrucciones detenidamente y siga cada paso cuidadosamente para un montaje seguro y fácil.
- Póngase en contacto con nuestro servicio de atención al cliente llamando al 1-888-287-0735 si tiene alguna pregunta.
- Guarde este manual para futuras consultas.



PRECAUCIÓN

1. Sólo herramientas manuales, el uso de herramientas eléctricas podría dañar el producto.
2. Saque todos los componentes, herrajes y herramientas de la caja antes del montaje. Separe todos los herrajes y asegúrese de que coinciden con la pg 22 de este manual.
3. Considere la posibilidad de reciclar todo el material de embalaje.

Información del producto

Esta es una cama de jardín elevada de acero con recubrimiento en polvo diseñada específicamente para suelos regenerativos con la tecnología TrueSoil™ de EnGrow®.

I. **Construcción exterior:** Jardinera construida con acero resistente al óxido y recubierto de polvo para mayor durabilidad.

II. **¿Qué es el suelo regenerativo?**

El suelo regenerativo es un suelo que puede mejorar cada año, proporcionando nutrientes esenciales para las plantas, contiene un alto contenido de materia orgánica en el suelo y tiene una biología del suelo robusta. Es un suelo que requiere algo de insumos y trabajo, pero es vivo, dinámico, resistente y muy superior a los suelos agrícolas modernos. El suelo regenerativo es también el único camino hacia los niveles más altos de salud vegetal.

III. **Tecnología TrueSoil™:**

- **Cámara-eco™:** El espacio al aire libre debajo de la plataforma del suelo™ que permite que el O² (oxígeno) fresco fluya naturalmente y salga de los eco-tubería™. Este proceso ayuda a mantener el ambiente aeróbico en la base del suelo.
- **Suelo platform™:** Sostiene el suelo y crea la cámara-eco™ debajo de él. Los agujeros distribuidos uniformemente permiten un drenaje adecuado para evitar la canalización del agua y las zonas secas dentro del suelo.
- **Tela de paisaje:** Permite el paso del agua y el O² evitándolo al mismo tiempo que la tierra entre en la cámara-eco™.
- **Eco-tubería™:** Permite que el aire fresco fluya naturalmente a través y salga de la cámara-eco™. (**Nota:** NUNCA llene los eco-tubería™ con agua.)
- **Indicador de nivel de agua:** Muestra el nivel de agua dentro de la cámara-eco™ para alertar cuando es necesario drenar el exceso de agua. (**Nota:** Procure mantener siempre el nivel de agua por debajo de la marca de la segunda gota del indicador de nivel de agua.)

V. **Tecnología patentada:**

- Número de patente: US 11,297,779 B1

Lista de partes (1/3)

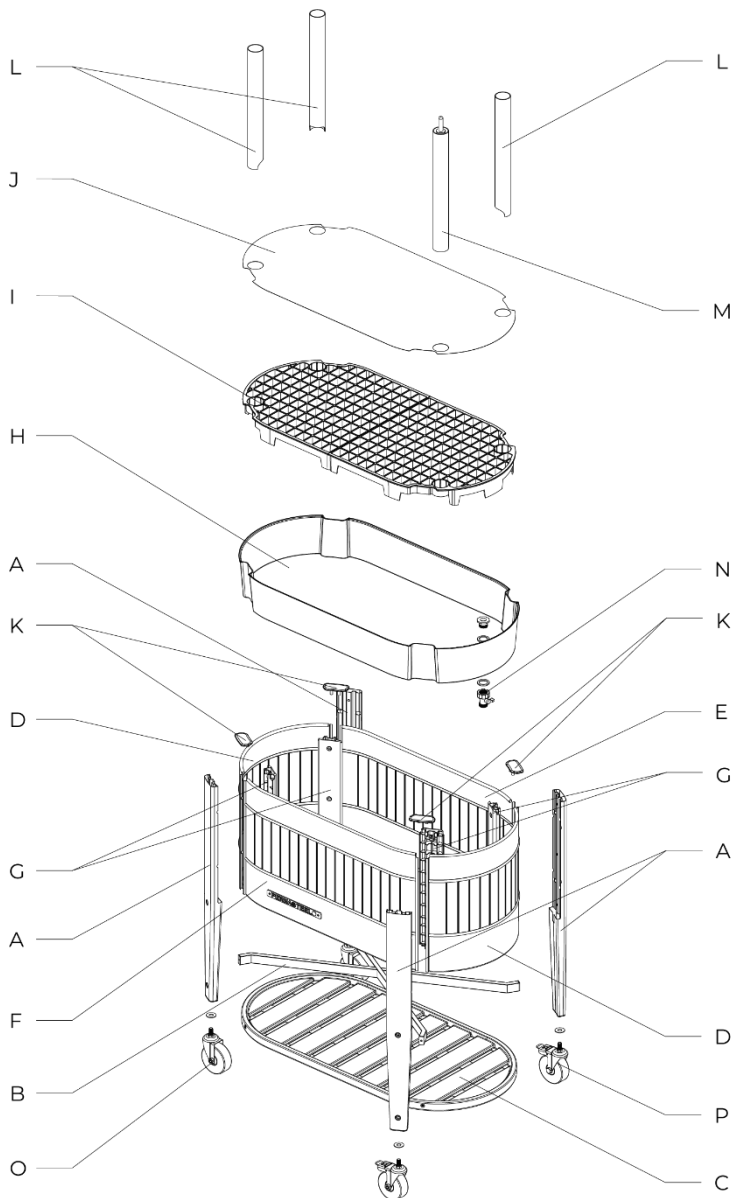

Lista de partes (2/3)

	Descripción	Número de pieza	Cant.
A	Pierna (verde)	50022228	4
	Pierna (marfil)	50022227	
	Pierna (azul)	50022203	
	Pierna (salvia)	50022217	
	Pierna (negro)	50022202	
B	Marco X (verde)	50023028	1
	Marco X (marfil)	50023027	
	Marco X (azul)	50023003	
	Marco X (salvia)	50023017	
	Marco X (negro)	50013002	
C	Estante inferior (verde)	50022528	1
	Estante inferior (marfil)	50212527	
	Estante inferior (azul)	50022503	
	Estante inferior (salvia)	50022517	
	Estante inferior (negro)	50022502	

	Descripción	Número de pieza	Cant.
D	Panel lateral (verde)	50023128	2
	Panel lateral (marfil)	50023127	
	Panel lateral (azul)	50023103	
	Panel lateral (salvia)	50023117	
	Panel lateral (madera)	50023104	
E	Panel posterior (verde)	50023228	1
	Panel posterior (marfil)	50023227	
	Panel posterior (azul)	50023203	
	Panel posterior (salvia)	50023217	
F	Panel frontal (verde)	50023328	1
	Panel frontal (marfil)	50023327	
	Panel frontal (azul)	50023303	
	Panel frontal (salvia)	50023317	
	Panel frontal (madera)	50023304	

Lista de partes (3/3)

	Descripción	Número de pieza	Cant.
G	Brida de pierna	50013402	4
H	Cámara-eco™	50023502	1
I	Plataforma de suelo™	50013602	2
J	Tela de paisaje	50013702	1
K	Gorro de pierna	50013802	4
L	Tubería-eco™	50013925	3
M	Tubo indicador de nivel de agua	50014025	1
N	Válvula de drenaje	50020400	1
O	Rueda	21400200	2
P	Rueda con freno	21400300	2
AA	Tornillo M6x12mm	20004600	4
BB	Tornillo M6x20mm	20005800	12
CC	Tornillo M6x37mm	20004700	4
DD	Arandela	20005900	4
	Paquete de tornillo	50026000	1
	Manual	50029903	1

Si le falta alguna pieza o tiene piezas dañadas, llame al **1-888-287-0735**, de lunes a viernes de 8:00am a 5:00pm, hora estándar del Pacífico. Para piezas de repuesto, visítenos en **www.permasteel.life**

¿Tiene preguntas?

Escanee este código para obtener ayuda.



Paquete de tornillos

Las siguientes herramientas se proporcionan en un blíster.

Tornillo M6x12mm: 4 piezas



Tornillo M6x20mm: 12 piezas

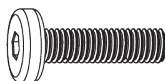

Tornillo M6x37mm: 4 piezas

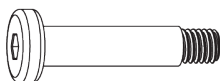

Arandela: 4 piezas



Herramientas incluidas:

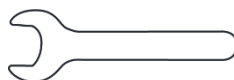

Herramientas

Las siguientes herramientas son necesarias para el montaje:

- Llave Allen (incluida)
- Llave de boca (incluida)

Instrucciones de montaje

- Para un montaje más fácil, se recomienda que dos personas monten esta unidad.

Paso 1

- Fije las 4 patas (A) al bastidor en X (B) con **(1) tornillo M6x12mm (AA)** para cada pata, un total de 4 tornillos, con la llave Allen incluida.

Nota: No apriete del todo los tornillos. Las patas deben quedar sueltas para poder alinearlas con los agujeros del estante inferior.

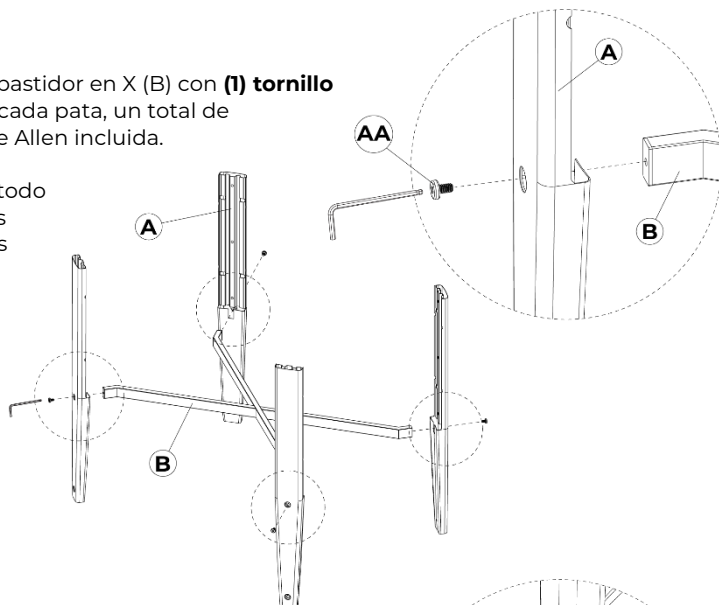

Paso 2

- Fije el estante inferior (C) a las patas (A) con **(4) tornillos M6x37mm (CC)** con la llave Allen incluida.
- Ahora, apriete todos los tornillos que quedaron sueltos en el paso 1.

Nota: No apriete demasiado los tornillos. Los tornillos demasiado apretados podrían dañar la construcción de la pata.

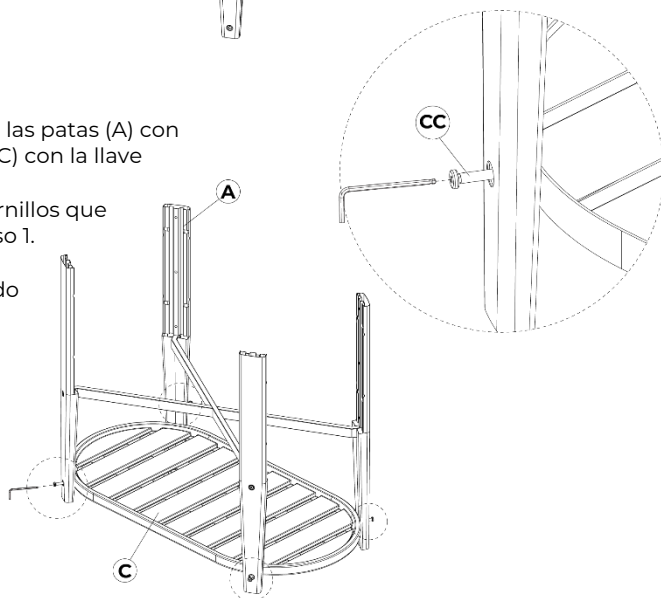

Paso 3

- Inserte **(2) arandelas (DD)** (una arandela por rueda) y enrosque las ruedas (O) en las dos patas (A) del mismo lado utilizando la llave de boca incluida.
- Inserte **(2) arandelas (DD)** (una arandela por rueda con freno (P) en las otras dos patas (A) del mismo lado utilizando la llave de boca incluida.

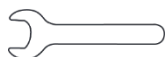

Llave de boca

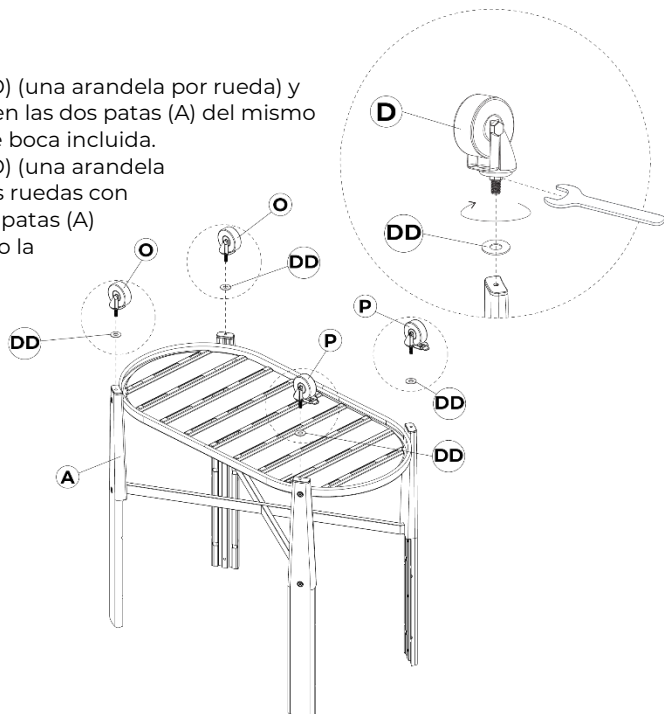

Paso 4

- Inserte el panel frontal (E), el panel posterior (F) y los paneles laterales (D) en las patas (A), asegurándose de que el área con el espacio más amplio esté orientada hacia abajo (la etiqueta con la flecha roja en los paneles debe estar orientada hacia abajo).

Nota: Asegúrese de accionar bien los frenos antes de fijar el somier de jardín al carro.

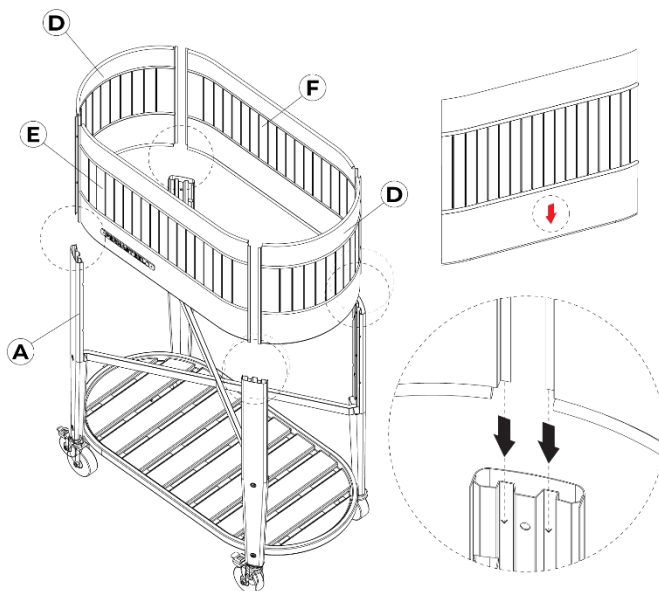

Paso 5

- Fije las bridas de las patas (G) a las patas (A) utilizando **(3) tornillos M6x20mm (BB)** para cada brida de las patas, un total de 12 tornillos, con la llave Allen incluida.

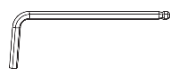

Llave Allen

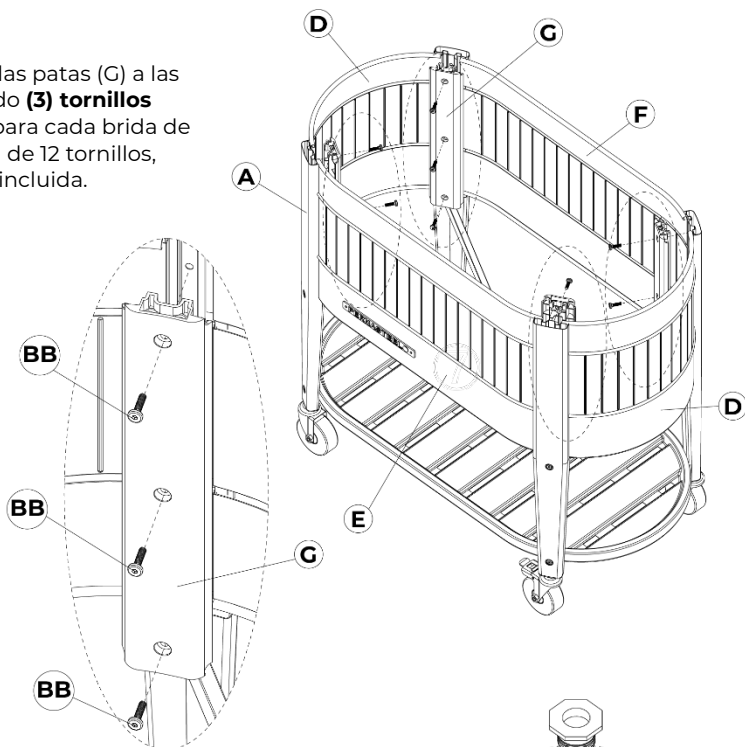

Paso 6

- Instale la válvula de drenaje (N) en la cámara ecológica™ (H) tal como se muestra y apriétela con las manos.

Nota: La válvula de drenaje se adapta al tamaño estándar de manguera de jardín de EE.UU. (3/4» GHT). Asegúrese de conectar la manguera de jardín antes de utilizar la cama de jardín.

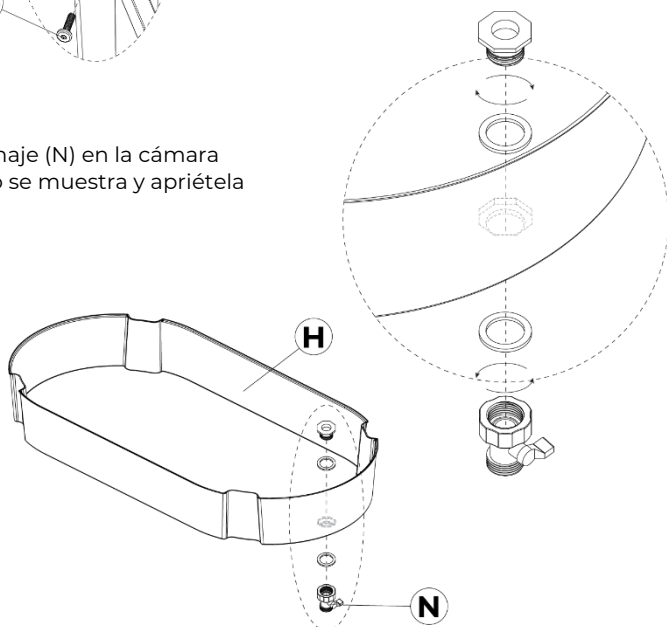

Paso 7

- Deslice con cuidado la cámara ecológica™ (H) hacia el cuerpo hasta que los bordes superiores queden dentro de la segunda ranura de los paneles.

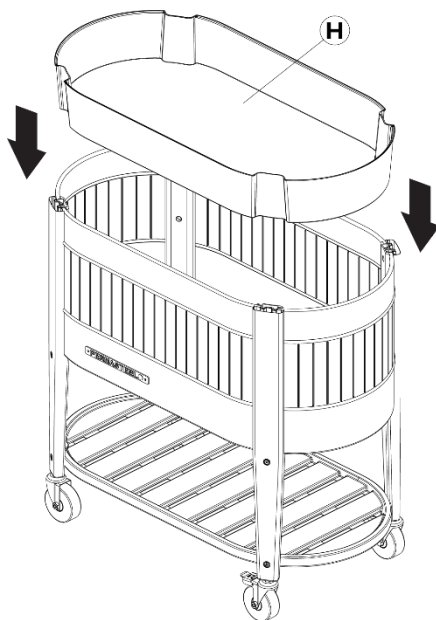

Paso 8

- Inserte la plataforma de tierra™ (I) en la cámara ecológica™ (H).
- Fije las tapas de las patas (K) a las patas (A) y las bridas de las patas (G) completamente instaladas.

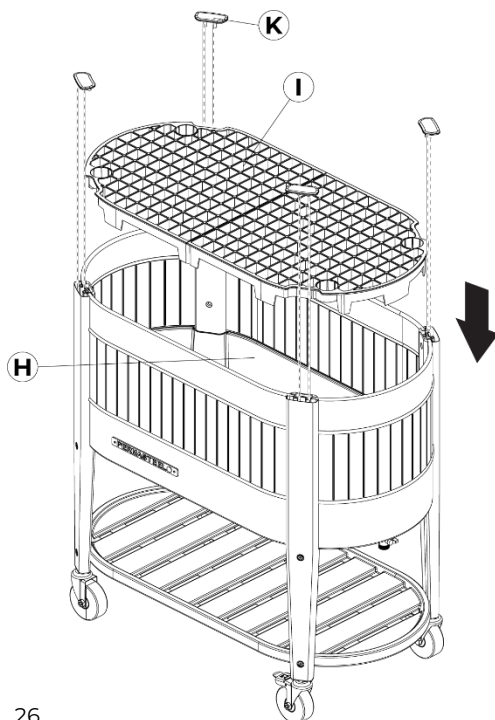
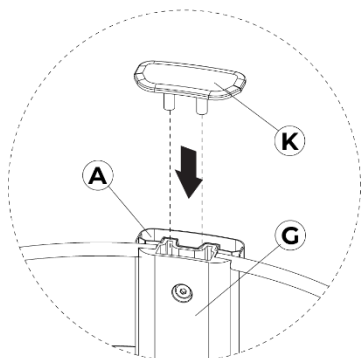

Paso 9

- Coloque la tela para jardinería (J) sobre la plataforma para tierra™ (I), asegurándose de que los 4 agujeros de las esquinas estén alineados.

Importante: Para evitar dañar la tela, no continúe con los pasos 9 y 10 hasta que esté listo para añadir tierra.

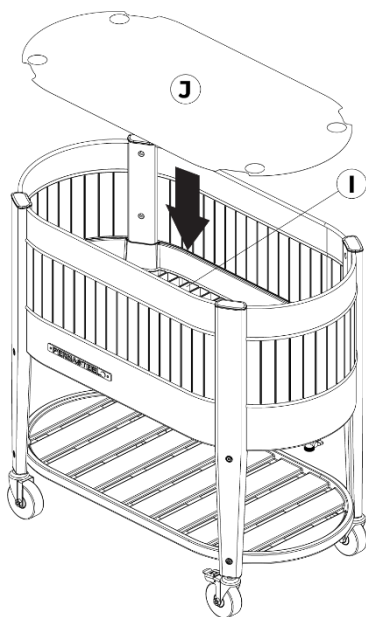

Paso 10

- Inserte los tubos ecológicos™ (L) a través de los agujeros de la tela para jardinería (J) y la plataforma de tierra™ hasta que toquen la base de la cámara ecológica™.
- Inserte el tubo indicador del nivel de agua (M) a través del agujero de la tela para jardinería (J) y la plataforma de tierra™ hasta que toque la base de la cámara ecológica™.

Nota: Asegúrese de que los agujeros recortados en los tubos estén orientados hacia el centro de la cuenca. El tubo indicador del nivel de agua se puede instalar en la parte delantera izquierda o derecha del lecho del jardín.

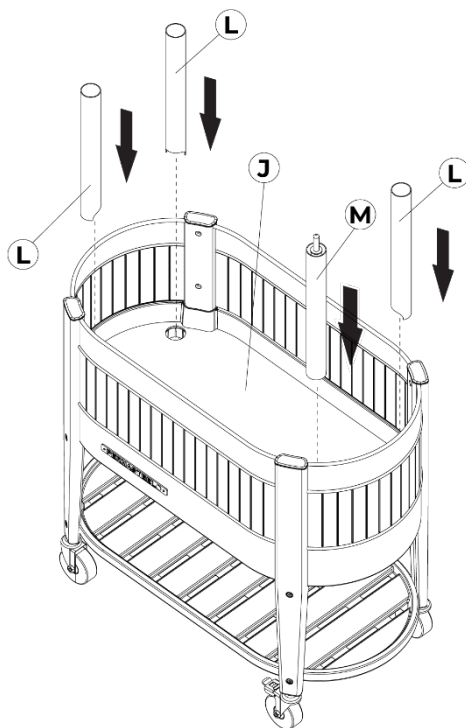

¡Enhorabuena!
Ya ha terminado de
montar la jardinería.

Cuidado y mantenimiento

Nuestras recomendaciones de almacenamiento y mantenimiento priorizan la preservación de la vitalidad del suelo, alineándose con la función principal del parterre.

- Cuando deje su parterre de jardín afuera durante los meses de invierno, le recomendamos guardarlo bajo techo si es posible, para evitar los elementos.
- Mantenga abierto el tapón de drenaje de la parterre del jardín cuando lo deje afuera para permitir que se escurra el agua de lluvia, evitando la acumulación y manteniendo la aireación del suelo.

NOTA: Procure mantener siempre el nivel de agua por debajo de la marca de la segunda gota del indicador de nivel de agua.

- Para evitar fugas, no incline ni haga rodar nunca la cama garaden cuando esté llena de agua.
- También está bien dejar el parterre del jardín afuera cuando la temperatura desciende por debajo del punto de congelación. Los microbios del suelo pueden entrar en un estado de latencia o ralentizar su actividad metabólica. La congelación puede afectar a las comunidades microbianas, pero muchas pueden reanudar su actividad cuando las temperaturas vuelven a subir, lo que contribuye a la salud del suelo y al ciclo de nutrientes.
- Para preservar la salud de la tierra de sus camas de jardín al aire libre en climas cálidos sin plantas, mantenga el suelo adecuadamente húmedo para favorecer la actividad microbiana. Cubra con materia orgánica para proporcionar una fuente de alimento para los microbios.
NOTA: No deje el parterre con la tierra seca expuesta a temperaturas elevadas y a la luz solar directa, sobre todo cuando no esté en uso.
- Engrase las ruedas una vez al año con grasa para rodamientos de alta calidad.
- Para obtener más consejos o preguntas sobre cuidado y mantenimiento, llame al servicio de atención al cliente al **1-888-287-0735** de lunes a viernes de 8:00 a. m. a 5:00 p. m., hora del Pacífico, envíenos un correo electrónico a **service@permasteel.life** o visítenos en **www.permasteel.life**

Garantía limitada

PERMASTEEL INC. garantiza que este Producto estará libre de defectos de mano de obra y materiales durante un período de un (1) año a partir de la fecha de compra original.

Nuestra obligación bajo esta garantía se limitará al reemplazo de piezas durante el período de garantía. Nuestra responsabilidad no se extenderá más allá de la sustitución de piezas.

Esta garantía excluye el desgaste normal, como la pérdida de pintura, la decoloración y la oxidación del producto, las piezas y los componentes. Esta garantía también excluye cualquier daño que surja de cualquiera de los siguientes: uso negligente o mal uso del Producto, uso contrario a este Manual de Usuario o alteraciones por cualquier persona.

La garantía solo es válida para los compradores originales que presenten una prueba de compra de distribuidores autorizados. Los productos comprados de segunda mano o a distribuidores no autorizados no están cubiertos. Es responsabilidad del comprador verificar que el distribuidor esté autorizado. Toda la cobertura de la garantía quedará anulada si este Producto se utiliza alguna vez con fines comerciales o de alquiler; Esta garantía es válida únicamente en los Estados Unidos de América.

Este período de garantía de un (1) año no se extenderá ni renovará por la reparación, reemplazo de piezas o compensación por el producto. Si su Producto es defectuoso o requiere piezas, llame a nuestro Servicio de atención al cliente de Permasteel al **1-888-287-0735, entre las 8:00 a. m. y las 5:00 p. m. hora del Pacífico Correo electrónico: service@permasteel.life o visítenos en www.permasteel.life**

Permasteel Inc. enviará las piezas sin cargo durante un período de 30 días a partir de la fecha de compra. El consumidor es responsable del **envío, manejo y procesamiento** de las reclamaciones de garantía después de 30 días a partir de la fecha de compra.

La prueba de compra, como el recibo de compra, debe acompañar cualquier solicitud de servicio.

Esperamos que disfrute de su producto y siempre estamos a su disposición:

Visítenos en: **www.permasteel.life**
Servicio al cliente: **1-888-287-0735**
Correo electrónico: **service@permasteel.life**

Distribuido por
Permasteel Inc.
100 Exchange Place
Pomona,
CA 91768

Diseñado en California.

PERMASTEEL ■[®]

Lit de jardin surélevé + roulettes avec technologie EnGrow[®] TrueSoil[™] **Guide d'utilisation et d'entretien**

Numéro de modèle : **PGB-50002**

IMPORTANT, CONSERVER POUR RÉFÉRENCE FUTURE : LIRE ATTENTIVEMENT



Scannez le code QR pour
obtenir des instructions
d'assemblage vidéo

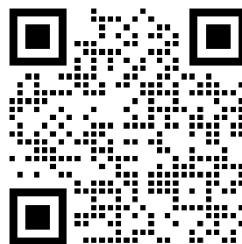

Nous vous remercions d'avoir acheté votre nouveau lit de jardin chez Permasteel. Nous espérons que vous apprécierez votre produit.

Si vous avez des questions, n'hésitez pas à nous appeler au **1-888-287-0735** ou à nous rendre visite à **www.permasteel.life**

Table des matières

Informations importantes	32
Information produit	33
Liste des pièces	34
Liste du matériel	37
Etapes d'assemblage	38
Entretien et maintenance	43
Informations sur la garantie limitée	44

Informations importantes

Nous vous remercions d'avoir acheté notre lit de jardin. Nous espérons sincèrement que vous prendrez plaisir à utiliser nos produits de qualité.

- Veuillez prendre le temps de lire attentivement les instructions et de suivre chaque étape avec soin pour un assemblage sûr et facile.
- N'hésitez pas à contacter notre service clientèle au 1-888-287-0735 si vous avez des questions.
- Conservez ce manuel pour pouvoir vous y référer ultérieurement.



ATTENTION

1. Outils manuels uniquement, l'utilisation d'outils électriques pourrait endommager le produit.
2. Retirer tous les composants, la quincaillerie et les outils de la boîte avant l'assemblage. Séparez toutes les pièces de quincaillerie et assurez-vous qu'elles correspondent à la page 37 de ce manuel.
3. Pensez à recycler tous les matériaux d'emballage.

Information produit

Il s'agit d'un lit de jardin surélevé en acier enduit de poudre conçu spécifiquement pour les sols régénératifs avec la technologie TrueSoil™ d'EnGrow®.

I. **Construction extérieure :** Construit avec un lit en acier résistant à la rouille avec des pieds et une étagère inférieure en acier robuste avec revêtement en poudre.

II. **Qu'est-ce qu'un sol régénératif ?**

Un sol régénératif est un sol qui peut s'améliorer chaque année, fournissant des nutriments essentiels aux plantes, contenant une quantité élevée de matière organique et possédant une biologie du sol robuste. C'est un sol qui nécessite certains apports et travaux, mais il est vivant, dynamique, résilient et bien supérieur aux sols agricoles modernes. La régénération des sols est également la seule voie vers les plus hauts niveaux de santé des plantes.

III. **Technologie TrueSoil™ :**

- **Eco-Chamber™ :** L'espace d'air ouvert sous la plate-forme de sol™ qui permet à l'O² frais (oxygène) de s'écouler et de sortir naturellement des éco-tubes™. Ce processus contribue à maintenir l'environnement aérobie à la base du sol.
- **Plate-forme de sol™ :** Soutient le sol et crée l'éco-chambre™ en dessous. Les trous uniformément répartis permettent un drainage adéquat pour empêcher la canalisation de l'eau et les zones sèches dans le sol.
- **Géotextile :** Laisse passer l'eau et l'O² tout en empêchant la terre de pénétrer dans l'éco-chambre™.
- **Eco-tube™ :** Permet à l'air frais de circuler naturellement et d'être évacué par l'éco-chambre™. (**Remarque :** NE JAMAIS remplir les éco-tubings™ avec de l'eau.)
- **Indicateur de niveau d'eau :** Affiche le niveau d'eau à l'intérieur de l'éco-chambre™ pour alerter lorsque l'excès d'eau doit être évacué. (**Remarque :** Essayez toujours de maintenir le niveau d'eau sous la deuxième gouttelette de l'indicateur de niveau d'eau.)

VI. **Technologie brevetée :**

- Numéro de brevet : US 11,297,779 B1

Liste des pièces (1/3)

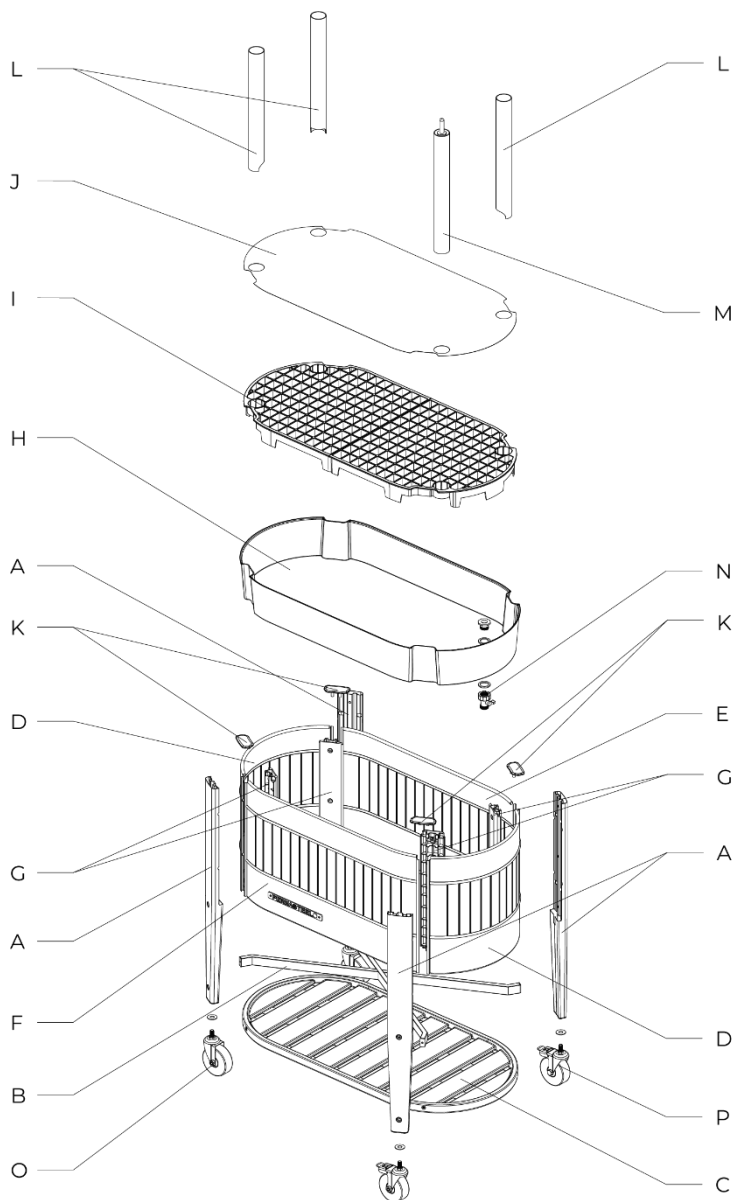

Liste des pièces (2/3)

	Description	Numéro de pièce	Qté
A	Jambe (vert)	50022228	4
	Jambe (ivoire)	50022227	
	Jambe (bleu)	50022203	
	Jambe (sage)	50022217	
	Jambe (noir)	50022202	
B	Cadre en X (vert)	50023028	1
	Cadre en X (ivoire)	50023027	
	Cadre en X (bleu)	50023003	
	Cadre en X (sage)	50023017	
	Cadre en X (noir)	50013002	
C	Étagère inférieure (vert)	50022528	1
	Étagère inférieure (ivoire)	50212527	
	Étagère inférieure (bleu)	50022503	
	Étagère inférieure (sage)	50022517	
	Étagère inférieure (noir)	50022502	

	Description	Numéro de pièce	Qté
D	Panneau latéral (vert)	50023128	2
	Panneau latéral (ivoire)	50023127	
	Panneau latéral (bleu)	50023103	
	Panneau latéral (sage)	50023117	
	Panneau latéral (bois)	50023104	
E	Panneau arrière (vert)	50023228	1
	Panneau arrière (ivoire)	50023227	
	Panneau arrière (bleu)	50023203	
	Panneau arrière (sage)	50023217	
	Panneau arrière (bois)	50023204	
F	Panneau avant (vert)	50023328	1
	Panneau avant (ivoire)	50023327	
	Panneau avant (bleu)	50023303	
	Panneau avant (sage)	50023317	
	Panneau avant (bois)	50023304	

Liste des pièces (3/3)

	Description	Numéro de pièce	Qté
G	Bride de jambe	50013402	4
H	Éco-chambre tm	50023502	1
I	Plate-forme de sol TM	50013602	2
J	Géotextile	50013702	1
K	Capuchon de jambe	50013802	4
L	Eco-tubing TM	50013925	3
M	Tube indicateur de niveau d'eau	50014025	1
N	Vanne de vidange	50020400	1
O	Roulette	21400200	2
P	Roulette avec frein	21400300	2
AA	Boulon M6x12 mm	20004600	4
BB	Boulon M6x20 mm	20005800	12
CC	Boulon M6x37 mm	20004700	4
DD	Rondelle	20005900	4
	Paquet de matériel	50026000	1
	Manuel	50029903	1

S'il manque des pièces ou si des pièces sont endommagées, veuillez appeler le **1-888-287-0735**, du lundi au vendredi de 8h00 à 17h00, heure normale du Pacifique. Pour obtenir des pièces de rechange, visitez notre site Internet à l'adresse suivante : **www.permasteel.life**

Vous avez des questions ?
Scannez ce code pour obtenir de l'aide !



Liste du matériel

L'équipement suivant est fourni dans un emballage blister.

Boulon M6x12 mm : 4 pièces



Boulon M6x20 mm : 12 pièces

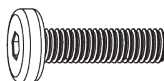

Boulon M6x37 mm : 4 pièces



Rondelle : 4 pièces



Outils inclus :



Outils

Les outils suivants sont nécessaires pour l'assemblage :

- Clé Allen (fournie)
- Clé à fourche (fournie)

Étapes d'assemblage

- Pour faciliter le montage, il est recommandé que deux personnes assemblent cet appareil.

Étape 1

- Fixez les 4 pieds (A) au cadre en X (B) avec **(1) boulon M6x12mm (AA)** pour chaque pied, soit un total de 4 boulons, à l'aide de la clé Allen fournie.

Remarque : Ne pas serrer complètement les boulons. Les pieds doivent être desserrés de manière à pouvoir être alignés sur les trous de l'étagère inférieure.



Clé Allen

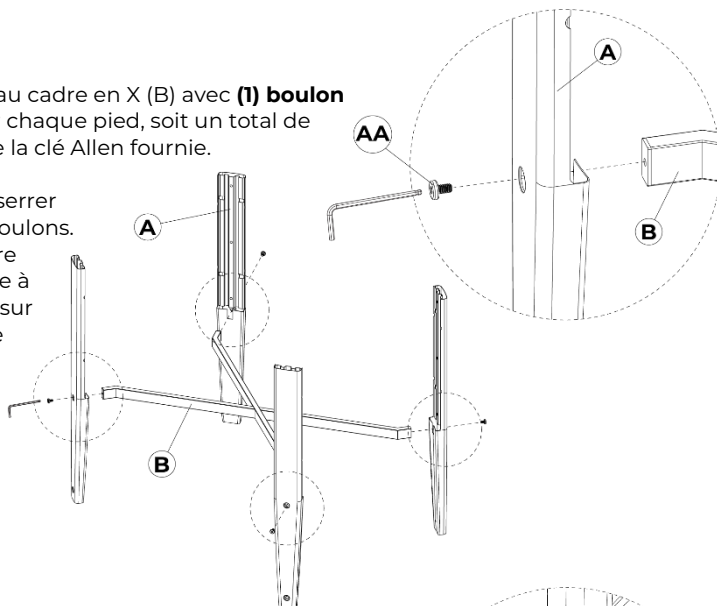

Étape 2

- Fixez l'étagère inférieure (C) aux pieds (A) avec **(4) boulons M6x37mm (CC)** à l'aide de la clé Allen fournie.
- Serrez ensuite tous les boulons qui n'ont pas été serrés à l'étape 1.

Remarque : Ne serrez pas trop les boulons. Des boulons trop serrés pourraient endommager la construction des pieds.



Clé Allen

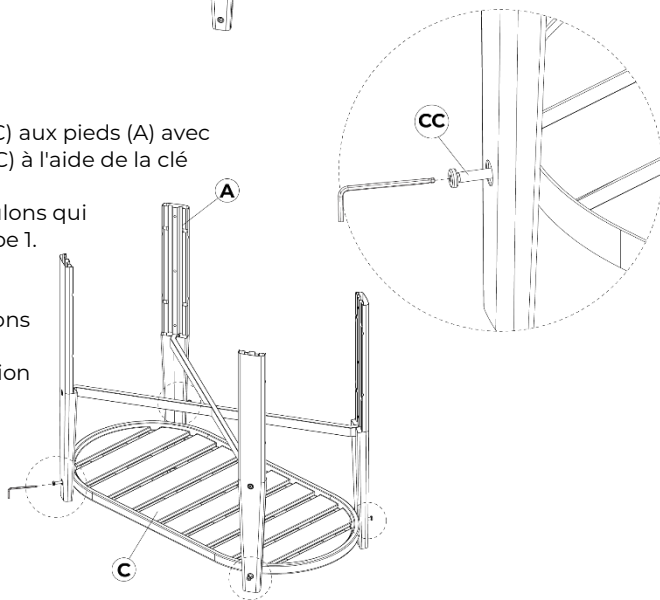

Étape 3

- Insérer **(2) rondelles (DD)** (une rondelle par roulotte) et visser les roulettes (O) dans les deux pieds (A) du même côté à l'aide de la clé à fourche fournie.
- Insérer **(2) rondelles (DD)** (une rondelle par frein (P) dans les deux autres pieds (A) du même côté à l'aide de la clé à fourche fournie.

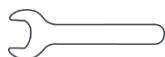

Clé à fourche

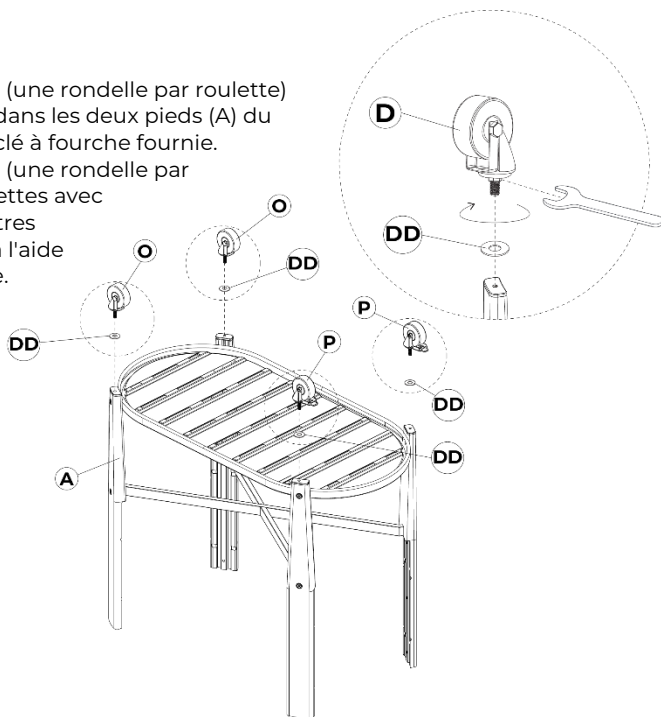

Étape 4

- Insérer le panneau avant (F), le panneau arrière (E) et les panneaux latéraux (D) dans les pieds (A), en veillant à ce que la zone présentant l'espace le plus large soit orientée vers le bas (la flèche rouge sur les panneaux doit être orientée vers le bas).

Remarque : Veillez à bien enclencher les freins avant de fixer le cadre de lit de jardin au chariot.

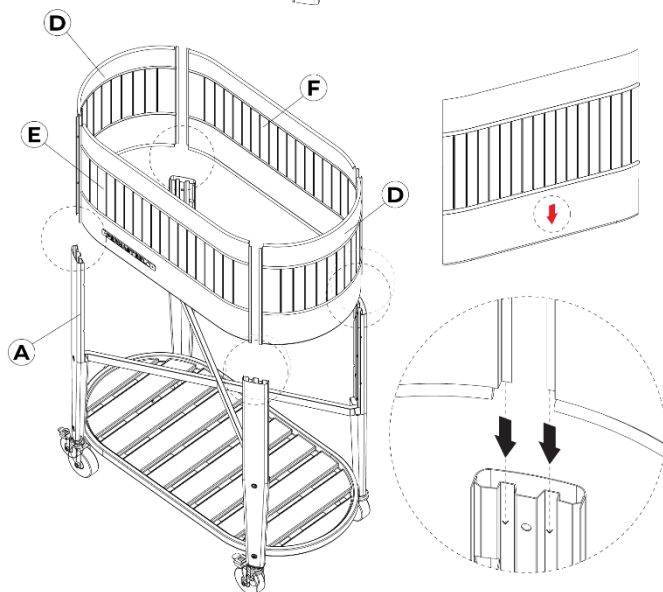

Étape 5

- Fixez les brides des pieds (G) aux pieds (A) à l'aide de **(3) boulons M6x20mm (BB)** pour chaque bride de pied, soit un total de 12 boulons, à l'aide de la clé Allen fournie.



Clé Allen

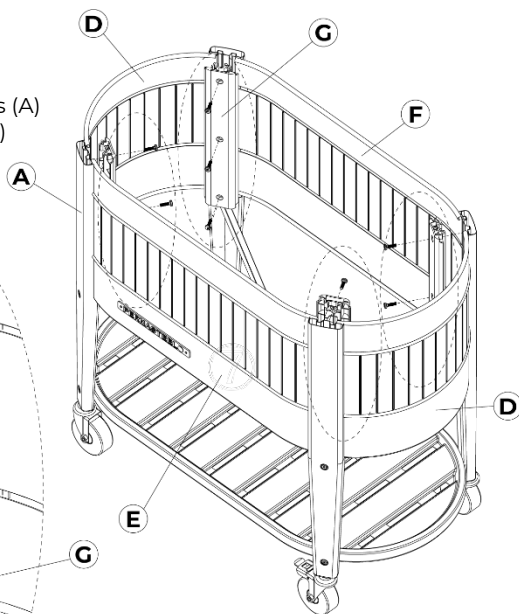
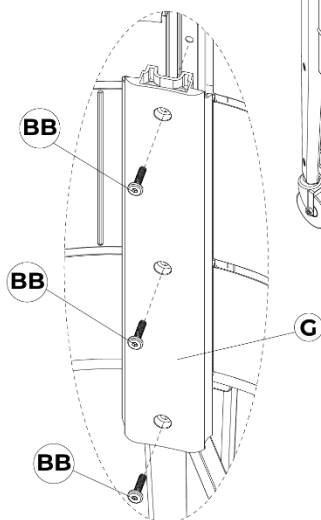

Étape 6

- Installer le robinet de vidange (N) sur l'éco-chambre™ (H) comme indiqué, et le serrer à la main.

Remarque :

Le robinet de vidange s'adapte au tuyau d'arrosage américain standard (3/4 » GHT).
Veillez à raccorder le tuyau d'arrosage avant d'utiliser le lit de jardin.

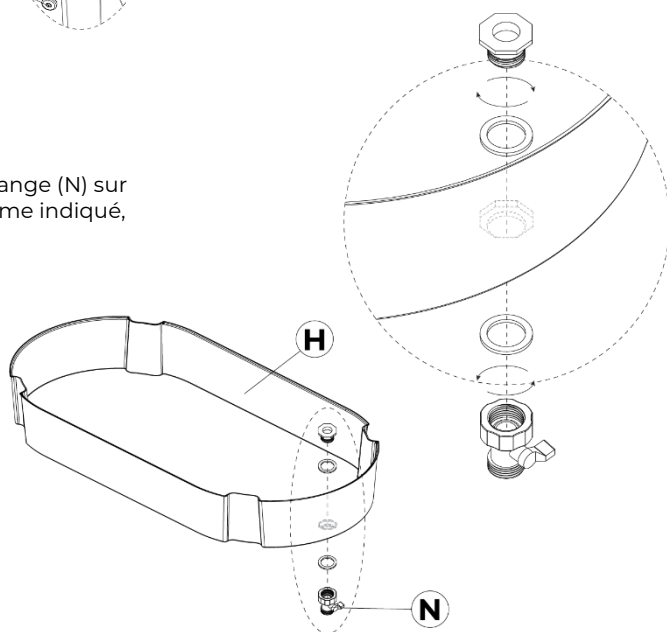

Étape 7

- Glisser avec précaution l'eco-chambre[™] (H) sur le corps jusqu'à ce que les bords supérieurs soient à l'intérieur de la deuxième rainure des panneaux.

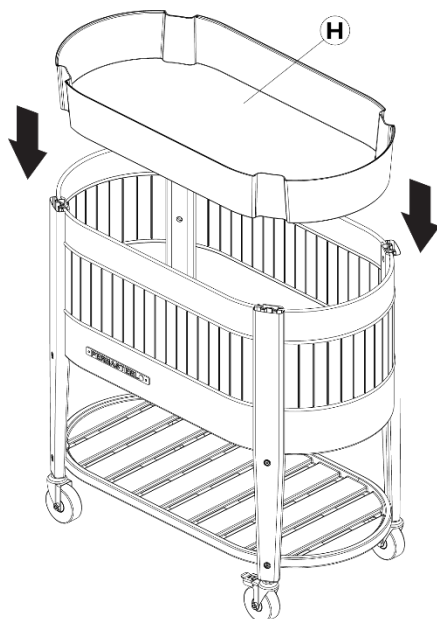

Étape 8

- Insérez la plate-forme de terre[™] (I) dans la chambre écologique[™] (H).
- Fixez les capuchons de pied (K) aux pieds (A) et aux brides de pied (C) entièrement installés.

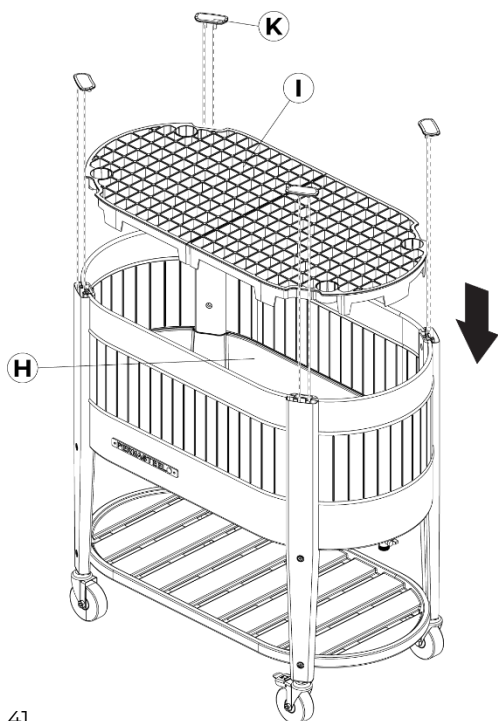
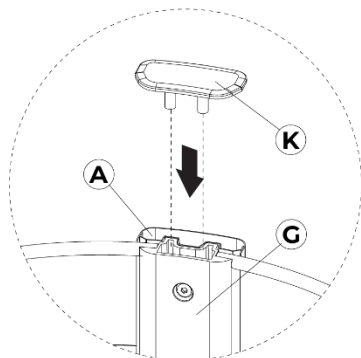

Étape 9

- Placez le tissu paysager (J) sur la plate-forme de sol™ (I), en veillant à ce que les 4 trous d'angle soient alignés.

Important : pour éviter d'endommager le tissu, ne passez pas aux étapes 9 et 10 avant d'être prêt à ajouter de la terre.

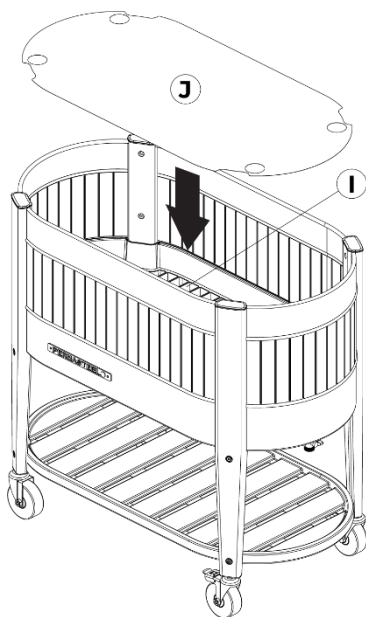

Étape 10

- Insérez les tubes écologiques™ (L) dans les trous du tissu paysager (J) et de la plate-forme de terre™ jusqu'à ce qu'ils touchent la base de la chambre écologique™.
- Insérez le tube indicateur de niveau d'eau (M) dans le trou du tissu paysager (J) et de la plate-forme de terre™ jusqu'à ce qu'il touche la base de la chambre écologique™.

Remarque : assurez-vous que les découpes des tubes sont orientées vers le centre du bassin. Le tube indicateur de niveau d'eau peut être installé à l'avant gauche ou à l'avant droit du parterre.

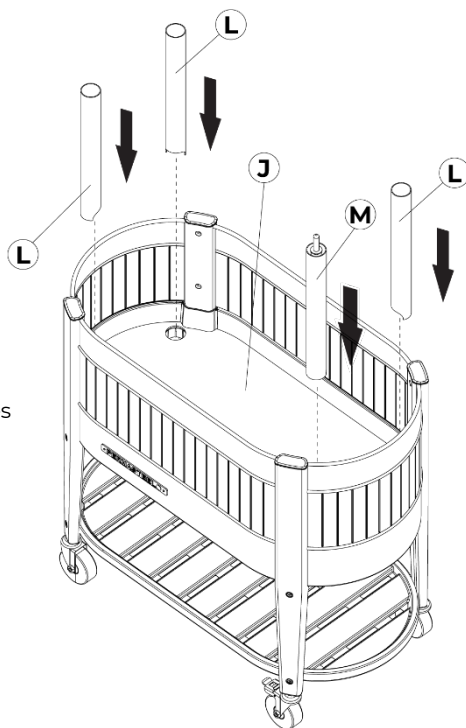

Félicitations !

Vous avez maintenant terminé l'assemblage du lit de jardin.

Entretien et maintenance

Nos recommandations de stockage et d'entretien privilégient la préservation de la vitalité du sol, en adéquation avec la fonction principale du massif.

- Lorsque vous laissez votre lit de jardin dehors pendant les mois d'hiver, nous vous recommandons de le ranger si possible à l'abri, pour éviter les éléments.
- Gardez le bouchon de vidange du lit de jardin ouvert lorsqu'il est laissé à l'extérieur pour permettre à l'eau de pluie de s'écouler, empêchant ainsi l'accumulation et maintenant l'aération du sol.
REMARQUE : Essayez toujours de maintenir le niveau d'eau sous la deuxième gouttelette de l'indicateur de niveau d'eau.
- Pour éviter les fuites, ne jamais faire basculer ou rouler le lit de garden lorsqu'il est rempli d'eau.
- Laisser le lit de jardin dehors lorsque la température descend en dessous de zéro est également acceptable. Les microbes du sol peuvent entrer dans un état de dormance ou ralentir leur activité métabolique. Le gel peut avoir un impact sur les communautés microbiennes, mais nombre d'entre elles peuvent reprendre leur activité lorsque les températures augmentent à nouveau, contribuant ainsi à la santé des sols et au cycle des éléments nutritifs.
- Pour préserver la santé du sol de vos plates-bandes à l'extérieur par temps chaud sans plantes, gardez le sol suffisamment humide pour soutenir l'activité microbienne. Complétez avec de la matière organique pour fournir une source de nourriture aux microbes.
REMARQUE : Ne laissez pas votre parterre de jardin avec de la terre sèche exposée à des températures chaudes et à la lumière directe du soleil, surtout lorsqu'il n'est pas utilisé.
- Graissez les roulettes une fois par an à l'aide d'une graisse pour roulements de haute qualité.
- Pour d'autres conseils ou questions en matière d'entretien et de maintenance, veuillez appeler le service client au **1-888-287-0735** du lundi au vendredi de 8h00 à 17h00, heure du Pacifique, envoyez-nous un e-mail à **service@permasteel.life** ou visitez-nous sur **www.permasteel.life**

Garantie limitée

PERMASTEEL INC. garantit que ce produit sera exempt de défauts de fabrication et de matériaux pendant une période de un (1) an à compter de la date d'achat d'origine.

Notre obligation en vertu de cette garantie sera limitée au remplacement des pièces pendant la période de garantie. Notre responsabilité ne s'étendra pas au-delà du remplacement des pièces.

Cette garantie exclut l'usure normale telle que la perte de peinture, la décoloration et la rouille sur le produit, les pièces et les composants. Cette garantie exclut également tout dommage résultant de l'un des éléments suivants : utilisation négligente ou mauvaise utilisation du produit, utilisation contraire à ce manuel de l'utilisateur ou modifications par quiconque.

La garantie est valable uniquement pour les acheteurs d'origine disposant d'une preuve d'achat auprès d'un revendeur agréé. Les produits achetés d'occasion ou auprès de revendeurs non agréés ne sont pas couverts. Il incombe à l'acheteur de vérifier que le revendeur est agréé. Toute couverture de garantie est nulle si ce produit est utilisé à des fins commerciales ou de location ; cette garantie est valable uniquement aux États-Unis d'Amérique.

Cette période de garantie de un (1) an ne sera pas prolongée ou renouvelée pour la réparation, le remplacement de pièces ou l'indemnisation du produit. Si votre produit est défectueux ou nécessite des pièces, veuillez appeler notre service client Permasteel au **1-888-287-0735, entre 8h00 et 17h00. TVP. E-mail : service@permasteel.life ou rendez-nous visite sur www.permasteel.life**

Permasteel Inc. expédiera les pièces gratuitement pendant une période de 30 jours à compter de la date d'achat. Le consommateur est responsable de **l'expédition, de la manutention et du traitement** des réclamations de garantie après 30 jours à compter de la date d'achat.

Une preuve d'achat, telle qu'un reçu d'achat, doit accompagner toute demande de service.

Nous espérons que vous
apprécierez votre produit et nous
sommes toujours là pour vous :

Visitez-nous à l'adresse suivante :

www.permasteel.life

Service clientèle :

1-888-287-0735

Email :

service@permasteel.life

Distribué par
Permasteel Inc.
100 Exchange Place
Pomona,
CA 91768

Conçu en Californie.